

**ADI** ADI ASSOCIAZIONE  
PER IL DISEGNO  
INDUSTRIALE  
DELEGAZIONE  
LOMBARDIA

# LE VIE DEL COMPASSO D'ORO

**Guide**

Milan  
and around  
02.04  
12.09.2016



# LE VIE DEL COMPASSO D'ORO

Curatela / Curatorship

**ADI Lombardia**  
**Antonella Andriani**  
**Ambrogio Rossari**

Segreteria Organizzativa /  
Organizing Secretariat

**Yara Cutolo**  
**Arianna Greco**  
**Daniela Martino**  
**Dario Moretti**

**ADI** ADI ASSOCIAZIONE  
PER IL DISEGNO  
INDUSTRIALE  
DELEGAZIONE  
LOMBARDIA

ADI Lombardia

Via Bramante 29, Milano  
T +39 02 3311958  
[www.adi-design.org](http://www.adi-design.org)  
[lombardia@adi-design.org](mailto:lombardia@adi-design.org)

**ADI LOMBARDIA**

COMITATO DIRETTIVO / STEERING COMMITTEE

**Ambrogio Rossari**, President  
**Antonella Andriani**, Vice President  
**Vladimir Bozanic**  
**Massimo Farinatti**  
**Antonio Macchi Cassia**  
**Fabrizio Pierandrei**  
**Andrea Rovatti**  
**Susanna Vallebona**

Membri aggiunti / Additional members

**Lorenzo Goldaniga**  
**Francesco Lucchese**  
**Benedetto Marzullo**

 FONDAZIONE ADI  
COLLEZIONE **COMPASSO D'ORO**

Patrocinio / patronage:

Milano



Comune  
di Milano

LA TRIENNALE DI MILANO



**XXI**  
**Triennale**  
**International**  
**Exhibition**  
Milan 2016  
02.04–12.09  
**21<sup>st</sup> Century.**  
**Design**  
**After Design**



# LE VIE DEL COMPASSO D'ORO

Milan  
and around  
02.04  
12.09.2016

Le mille facce del design si raccolgono a sistema e si fanno nodi di percorsi che attraversano la città di Milano e il suo territorio, per alimentare la scoperta dei progetti selezionati nel corso di oltre 60 anni di vita del premio e che ancora oggi sono capaci di suscitare meraviglia e di migliorare la vita di tutti noi. Correva l'anno 1954 quando, a partire da La Rinascente, prendeva avvio la gloriosa storia aurea che pochi anni più tardi diventava patrimonio dell'ADI e che nel tempo ha alimentato una collezione dichiarata "bene di eccezionale interesse artistico e storico".

La XXI Esposizione Internazionale è l'occasione raccolta dalla delegazione lombarda dell'ADI per organizzare una serie di itinerari che trovano nella Triennale di Milano l'origine di possibili viaggi di ricerca dei luoghi più suggestivi in cui il design si manifesta: studi di designer e impianti di produzione, negozi, gallerie, musei e fondazioni, ma anche luoghi pubblici e di riunione informale, dove vivere e comprare il buon design.

Traiettorie accomunate dal filo rosso del celebre premio che si offrono a più livelli di lettura, Le vie del Compasso d'Oro permettono uno sguardo inclusivo, eterogeneo e plurale, reso possibile dall'adesione di un gran numero di protagonisti del progetto che continua a crescere.

The many faces of design convene and form the intersections of paths crossing the city of Milan and its territory: this has been the aim of the Golden Compass Prize, nurturing the discovery of select projects over its 60 year history, projects that still amaze us and improve our quality of living. In 1954, the glorious golden history was just beginning, started by La Rinascente, and after few years came to be the heritage of ADI, fostering a collection defined as "a priceless asset of exceptional historic and artistic interest".

The XXI International Exhibition is an opportunity seized by the Lombardy delegation of ADI to organise a series of itineraries, starting from the Triennale di Milano, leading to the most evocative places where design is shown: designers' studios and production facilities, shops, galleries, museums and foundations, as well as public places, where great design products can be experienced and purchased. These trajectories are united by the common thread of the well-known prize, and open themselves to multiple levels of interpretation. The paths of the Golden Compass offer a comprehensive and heterogeneous overview favoured by many of the protagonists of this continuously growing project.

ACERBIS INTERNATIONAL  
INTERNI

AGAPE  
AGAPE12

ALESSI  
ALESSI FLAGSHIP STORE

ALIAS  
ALIAS SHOP

ARCHIVIO GIOVANNI SACCHI

ARGENTERIA DABBENE

ARPER  
ARPER SHOWROOM

ARTEMIDE  
ARTEMIDE SHOWROOM

AZZURRA SANITARI IN CERAMICA  
LA CASA DEL BAGNO

B&B ITALIA  
B&B ITALIA STORE

BALERI ITALIA BY HUB DESIGN  
HUB DESIGN SHOWROOM

BONETTO DESIGN CENTER

BOFFI  
BOFFI SOLFERINO

CAIMI BREVETTI - CARDEX  
CAIMI BREVETTI - MATIS

CASAMANIA  
DILMOS

CERAMICA FLAMINIA  
SPAZIOFLAMINIA

GRUPPO CIMBALI  
MUMAC

CINELLI - ANTONIO COLOMBO ARTE  
CONTEMPORANEA

CINI&NILS  
MILANO DESIGN STORE

DADA  
DADA FLAGSHIP STORE

DANESE  
DANESE SHOWROOM

DAVIDE GROPPI  
SPAZIO ESPERIENZE

DE CASTELLI  
DE CASTELLI FLAGSHIP STORE

DE PADOVA  
DE PADOVA STORE

DEPURART LAB GALLERY - H2O -  
DEPURATORE DI MILANO NOSEDO

DESALTO  
MISURA ARREDAMENTI

DESIGN GROUP ITALIA

DOMUS ACADEMY

FANTINI RUBINETTI  
FANTINI RUBINETTI - MILANO

**LE VIE  
DEL  
COMPASSO  
D'ORO**

Milan  
and around  
02.04  
12.09.2016

FEDERICO DELROSSO ARCHITECTS

FEDRIGONI  
FABRIANO BOUTIQUE

FERRARI  
GALLERIA CARLA SOZZANI

FIAM ITALIA  
GALBIATI ARREDA

FLOU  
FLOU SHOWROOM

FONDAZIONE ACHILLE CASTIGLIONI

FONDAZIONE PIRELLI

FOSCARINI  
FOSCARINI SPAZIO BRERA

FRANCESCO ROTA STUDIO

FRATELLI GUZZINI  
SHOWROOM ORLANDI - IGUZZINI

HANGAR DESIGN GROUP

HORM - GARAVAGLIARREDAMENTI

IDEAL STANDARD  
FONDAZIONE ACHILLE CASTIGLIONI

IED ISTITUTO EUROPEO DI DESIGN

IFI - LOVE IT STORE

IGUZZINI ILLUMINAZIONE  
IGUZZINI PARTNER ASSISTANCE

**ADI** ADI ASSOCIAZIONE  
PER IL DISEGNO  
INDUSTRIALE  
DELEGAZIONE  
LOMBARDIA

KARTELL - KARTELL FLAGSHIP STORE  
KARTELL - KARTELLMUSEO

LA MURRINA  
LA MURRINA SHOWROOM

LA RINASCENTE

LAGO - APPARTAMENTO LAGO  
LAGO - LAGO STORE  
LAGO - OPEN - MORE THAN BOOKS

MAGIS  
MAGIS SHOWROOM

MARAZZI  
MARAZZI SHOWROOM

MARTINELLI LUCE  
MARTINELLI LUCE STORE

MDF ITALIA  
MDF ITALIA SHOWROOM

MH WAY  
MH WAY SHOWROOM

MOLTENI&C  
MOLTENI&C FLAGSHIP STORE

MOROSO  
MOROSO SHOWROOM

MUSEO DEL DESIGN 1880-1980

OIKOS  
SPAZIO OIKOS

OPINION CIATTI - ENTRATALIBERA  
SHOWROOM OPINION CIATTI

PAOLA LENTI  
ECLISS

PASTIFICIO FRATELLI SETARO  
ARGENTERIA DABBENE

PASTIFICIO FRATELLI SETARO  
RISTORANTE 'A PAZZIELLA

PEDRALI  
MUSEO DEL DESIGN 1880-1980

POLITECNICO DI MILANO - SCUOLA  
DEL DESIGN - EDIFICIO B2

POLTRONA FRAU  
POLTRONA FRAU MILANO

RAPSEL  
ALBED STORE

REXITE - AVANGUARDIA ARREDAMENTI  
REXITE - MORONI GOMMA

ROBERTO PAOLI STUDIO

ROVATTIDESIGN

SALVATORI  
SALVATORI SHOWROOM

SAN LORENZO  
SAN LORENZO SHOWROOM

SCHIFFINI  
SCHIFFINI SPACE MILANO

SECONDA UNIVERSITÀ DEGLI  
STUDI DI NAPOLI - DIPARTIMENTO  
DI ARCHITETTURA E DISEGNO  
INDUSTRIALE - STUDIO GINO FINIZIO

SEGIS  
MILANO DESIGN STORE

SPD SCUOLA POLITECNICA  
DI DESIGN

STILNOVO  
10 CORSO COMO

TECHNOGYM  
TECHNOGYM SHOWROOM

TECNO  
TECNO SHOWROOM

THINK:WATER  
SEDI ADI

UNIBZ - LIBERA UNIVERSITÀ DI  
BOLZANO - FACOLTÀ DI DESIGN E  
ARTI - MUBA

UNIFOR  
UNIFOR SHOWROOM

VALEXTRA  
VALEXTRA FLAGSHIP STORE

VICEVERSA  
MOLINO 48 ARMADI E CUCINE

VORTICE ELETTROSOCIALI

ZUCCHETTI - KOS  
ZUCCHETTI - KOS SHOWROOM

*Click on the Golden Compass for map.  
Click on names for details.  
Click on Le vie title to return to the index.*



Acerbis International è da decenni protagonista del Design Italiano. Una lunga storia di ricerca e innovazione, reinterpretazione costante della contemporaneità. Un approccio progettuale e produttivo fatto di ricerca, formale e tecnica, sperimentazione sui materiali, accuratezza dei dettagli, uso consapevole di materia e colore, applicazione ed integrazione delle tecnologie, finiture tecnicamente e qualitativamente avanzate, chiarezza strutturale e funzionale. Attraversando i tempi e superando le mode, Acerbis ha dato vita a progetti e prodotti senza tempo di grande avanguardia, che hanno ottenuto numerosi riconoscimenti internazionali e sono presenti in alcuni tra i più importanti musei e mostre di design nel mondo.

Acerbis International is, since decades, protagonist of Italian Design. A long history of continuous research, innovation, constant re-interpretation of the contemporary world. A design and production approach based on formal and technical experimentation, fine details, conscious use of colors and materials, application and integration of technologies, high quality and technically advanced finishes, great structural and functional clearness. Going through ages and beyond fashions, Acerbis has created timeless, and at the same time very avant-garde, designs products, many of them awarded with prestigious design prizes and presented in several important design museums and exhibitions in the world.

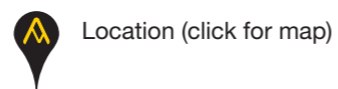

Location (click for map)

## INTERNI

Via Filippo Turati 8, Milano



Opening

02.04–12.09.2016  
Tue-Sat 10.00-19.00



Info

+39 02 29008600  
[www.internionline.it](http://www.internionline.it)  
[milano@internionline.it](mailto:milano@internionline.it)



**LE VIE  
DEL  
COMPASSO  
D'ORO**

Milan  
and around  
02.04  
12.09.2016

**ADI** ADI ASSOCIAZIONE  
PER IL DISEGNO  
INDUSTRIALE  
DELEGAZIONE  
LOMBARDIA

**Sheraton**, Lodovico Acerbis, Giotto Stoppino,  
Compasso d'Oro, 1979





Dal 1973 Agape progetta e realizza totalmente in Italia prodotti e soluzioni di alta gamma per la stanza da bagno affidando la produzione ai migliori professionisti presenti nei diversi distretti produttivi, partner progettuali con i quali l'azienda condivide la passione per la ricerca e l'innovazione. Da sempre attenta ad ogni singola fase del processo produttivo, dal confronto con il progettista all'industrializzazione, dalla gestione logistica del prodotto finito alla messa in opera, Agape integra nella sua offerta a catalogo complementi e accessori, oggetti e rifiniture che promuovono la stanza da bagno a elemento centrale dello spazio domestico e residenziale. Non singoli prodotti, ma proposte progettuali complete, frutto della meticolosa ricerca di codici espressivi durevoli nel tempo per qualità estetiche, materiche e funzionali.

Since 1973 Agape has been designing and making products for high-end bathrooms, all of which is carried out entirely in Italy by entrusting production to the finest professionals in the various manufacturing districts. Indeed our design partners share our passion for research and innovation. Attentive to every step of the process, from discussing details with the designer right through to the manufacturing stage, from logistics management of the finished product to installation, Agape offers furniture and accessories, objects and finishes that place the bathroom both in domestic and residential living spaces. Rather than just single products, Agape provides complete project proposals which are the result of a meticulous search for expressive codes whose beauty, material and functional quality will last through time.

ADIMEMBER

[www.agapedesign.it](http://www.agapedesign.it)  
[info@agapedesign.it](mailto:info@agapedesign.it)

**LE VIE  
DEL  
COMPASSO  
D'ORO**

Milan  
and around  
02.04  
12.09.2016

**ADI** ADI ASSOCIAZIONE  
PER IL DISEGNO  
INDUSTRIALE  
DELEGAZIONE  
LOMBARDIA

**Nivis**, Shiro Studio, Honorable Mention at  
the Compasso d'Oro, 2014

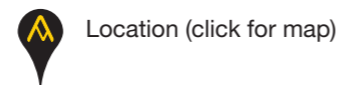

Location (click for map)

**AGAPE12**

Via Statuto 12, Milano

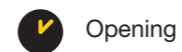

Opening

02.04-12.09.2016  
Mon 15.00-19.00  
Tue-Sat 10.00-19.00



Info

+39 02 65560296  
[www.agape12.it](http://www.agape12.it)  
[info@agape12.it](mailto:info@agape12.it)



# ALESSI

Fondata da Giovanni Alessi nel 1921 a Omegna, sul lago d'Orta, Alessi ha realizzato nella sua storia migliaia di oggetti, molti dei quali divenuti icone del design contemporaneo. L'universo Alessi conta più di trecento autori provenienti da tutto il mondo e include diverse categorie di prodotto tipiche del paesaggio domestico ma anche dedicate alla persona. La missione di Alessi è di tradurre la ricerca della più avanzata qualità culturale, estetica, esecutiva e funzionale nella produzione industriale di serie. Una delle sue principali caratteristiche è la capacità di conciliare le esigenze tipiche di un'impresa moderna con l'essere un laboratorio di ricerca nel campo delle Arti Applicate, operando su una linea di confine, in equilibrio tra le espressioni più avanzate della creatività internazionale e i desideri del pubblico.

Founded in Omegna on Lake Orta by Giovanni Alessi in 1921, Alessi has produced thousands of products over the decades, many of which have become icons of contemporary design. The Alessi universe numbers more than three hundred designers from all over the world and includes different categories of typical products for the home as well as personal products. The Alessi mission is to research the most advanced cultural, aesthetic, executive and functional quality and translate this into mass produced items. One of its main characteristics is its ability to combine the typical needs of a modern business with being a research laboratory in the field of the Applied Arts, striking a fine balance between the most advanced international creativity and the desires of the public.

**90018**, Riccardo Dalisi,  
Compasso d'Oro, 1981

**Nuovo Milano**, Ettore  
Sottsass, cons. Alberto Gozzi,  
Compasso d'Oro, 1989

**Pasta Pot**, Patrick Jouin,  
cons. Alain Ducasse,  
Compasso d'Oro, 2011

**Tonale**, David Chipperfield,  
Compasso d'Oro, 2011 (fig.)

**Compasso d'Oro  
alla carriera**,  
1987



**LE VIE  
DEL  
COMPASSO  
D'ORO**

Milan  
and around  
02.04  
12.09.2016

**ADI** ADI ASSOCIAZIONE  
PER IL DISEGNO  
INDUSTRIALE  
DELEGAZIONE  
LOMBARDIA

 Location (click for map)

## ALESSI FLAGSHIP STORE

Via Alessandro Manzoni 14-16,  
Milano

 Opening

02.04-12.09.2016  
Mon 10.00-14.00/15.00-19.00  
Tue-Sat 10.00-19.00

 Info

+39 02 795726  
www.alessi.com  
srmil@alessi.com



**9090**, Richard Sapper,  
Compasso d'Oro, 1979

**Dry**, Achille Castiglioni,  
Compasso d'Oro, 1984



ADIMEMBER  
www.alessi.com  
info@alessi.com

# Alias

Leggerezza tecnologica, trasversalità, innovazione sono dal 1979 i valori chiave di Alias, storico marchio del design Made in Italy. Valori dai quali prende avvio il forte legame dell'azienda con designer affermati attraverso i quali Alias ha saputo far emergere la peculiarità di ciascun progettista, in uno scambio continuo di stimoli e idee e con una costante apertura all'utilizzo inedito dei materiali e alla sperimentazione delle tecnologie. Nel 2008 è stato inaugurato il primo flagship store Alias a Milano, in corso Monforte 19, una suggestiva struttura su due piani dove trovano spazio l'intera proposta dell'azienda e la sua ricerca progettuale. Tutti i progetti Alias rispondono alle diverse necessità degli spazi domestici, del contract e dell'outdoor.

Technological lightness, versatility, innovation. Since 1979 these have been the overriding values of Alias, one of the most consolidated names of Italian design. Values that have driven the firm's close association with some renowned designer signatures. Collaborations that have developed and grown through the years, conducted in an ongoing exchange of suggestions and ideas, and a constantly open-minded approach to the use of new materials and technological experimentation. In 2008, the first Alias flagship store was opened in Milan on corso Monforte 19; it is a striking two-storey structure that houses the company's entire production and its design research. All Alias products offer solutions to the various requirements of residential, contract and outdoor applications.



**Laleggera**, Riccardo Blumer,  
Compasso d'Oro, 1998

**LE VIE  
DEL  
COMPASSO  
D'ORO**

Milan  
and around  
02.04  
12.09.2016

**ADI** ADI ASSOCIAZIONE  
PER IL DISEGNO  
INDUSTRIALE  
DELEGAZIONE  
LOMBARDIA

 Location (click for map)

## ALIAS SHOP

Corso Monforte 19,  
Milano

 Opening

02.04–12.09.2016  
Tue-Sat 10.00-19.00

 Info

+39 02 76022367  
[www.alias.design](http://www.alias.design)  
[shop@alias.design](mailto:shop@alias.design)

**Teak table**, Alberto Meda,  
Compasso d'Oro, 2010



**Elle**, Eugeni Quitllet,  
Honorable Mention at  
the Compasso d'Oro, 2014



ADIMEMBER  
[www.alias.design](http://www.alias.design)  
[info@alias.design](mailto:info@alias.design)



# Archivio Giovanni Sacchi

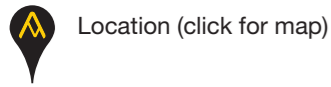

Location (click for map)

## ARCHIVIO GIOVANNI SACCHI – SPAZIO MIL

Via Luigi Granelli 1,  
Sesto San Giovanni MI

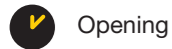

Opening

02.04–12.09.2016  
Tue-Fri 10.00-18.00  
Visit on appointment



Info

+39 02 36682271  
www.archivosacchi.it  
press@archivosacchi.it

www.archivosacchi.it  
info@archivosacchi.it

**LE VIE  
DEL  
COMPASSO  
D'ORO**

Milan  
and around  
02.04  
12.09.2016

**ADI** ADI ASSOCIAZIONE  
PER IL DISEGNO  
INDUSTRIALE  
DELEGAZIONE  
LOMBARDIA

L'Archivio Giovanni Sacchi, collocato all'interno dello Spazio MIL a Sesto San Giovanni, raccoglie i materiali che un tempo erano conservati presso il laboratorio del sestese Giovanni Sacchi, modellista per il design e l'architettura. Il laboratorio, situato in via Sirtori a Milano e chiuso nel 1997, dove venivano realizzati modelli per l'industrial design, è stato un luogo importante per la storia del progetto in Italia. Attraverso i suoi modelli, hanno sviluppato e messo a punto i loro prodotti moltissimi designer e architetti. In particolare, l'Archivio fornisce un punto di vista privilegiato per approfondire il processo di ideazione e realizzazione di un prodotto, sia attraverso la ricostruzione storica, sia grazie alla possibilità di sperimentazione pratica con la partecipazione a workshop e incontri tematici.

The Giovanni Sacchi Archives, dedicated to the famous model-maker for the field of design, is at the Spazio MIL in Sesto San Giovanni. The Giovanni Sacchi Archives, gathers an extensive amount of material (models, products, drawings, photographs, documents, equipment and tools) from Giovanni Sacchi's workshop, located in Via Sirtori in Milan and active through 1997. This model-making workshop was an important point of reference for many designers and architects, who were able to develop their projects, because in Sacchi they found the ideal correspondent to help them translate their design ideas into three-dimensional objects. An entire working environment has been reconstructed for educational purposes, to follow the process of creating an object, completed by an area equipped with new machinery where it will be possible to organize model-making workshops.



Giovanni Sacchi, Compasso d'Oro alla carriera, 1998





DABBENE MILANO  
1939

Argenteria Dabbene, presente nel cuore di Brera con il suo negozio-laboratorio da oltre 75 anni, ha sempre accompagnato la tradizione della lavorazione dell'argento e dell'oro a progetti innovativi. Una sorta di laboratorio nel laboratorio dove le capacità creative e manuali si fondono con un senso estetico di alto valore che da sempre accompagna le generazioni della famiglia. Lo dicono gli oggetti stessi dalle vetrine, più avvincenti che mai, che caratterizzano quel pezzo di via nella vecchia Brera dei milanesi e non solo.

Argenteria Dabbene since 1939 has its own workshop and showroom in the heart of Brera representing the luxury and the Italian handmade style.

[www.argenteriadabbene.com](http://www.argenteriadabbene.com)  
[dabbene@argenteriadabbene.com](mailto:dabbene@argenteriadabbene.com)

LE VIE  
DEL  
COMPASSO  
D'ORO

Milan  
and around  
02.04  
12.09.2016

**ADI** ADI ASSOCIAZIONE  
PER IL DISEGNO  
INDUSTRIALE  
DELEGAZIONE  
LOMBARDIA

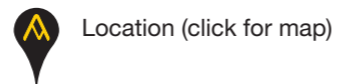

Location (click for map)

### ARGENTERIA DABBENE

Largo Claudio Treves 2 ang.  
via Balzan, Milano



Opening

02.04–12.09.2016  
Tue-Sat 09.30-19.00



Info

+39 02 6554406  
[www.argenteriadabbene.com](http://www.argenteriadabbene.com)  
dabbene  
[@argenteriadabbene.com](https://www.instagram.com/argenteriadabbene.com)



Compasso d'Oro



# arper

Arper è un'azienda italiana di design che produce e distribuisce in tutto il mondo sedute e tavoli per la collettività, il lavoro e la casa. Arper realizza un progetto imprenditoriale nato nel 1989. La creatività e la passione del fondatore, Luigi Feltrin, insieme alla ricerca e alla volontà di innovazione dei figli Mauro e Claudio – quest'ultimo Vice Presidente e Amministratore Delegato della società –, caratterizzano un'azienda che oggi opera sul piano internazionale.

Tra le collaborazioni più significative si annoverano designer quali: studio Lievore Altherr Molina, Simon Pengelly, Antti Kotilainen, e Jean-Marie Massaud. Arper conta 11 showroom nei principali mercati di riferimento ed è distribuita in oltre 90 Paesi.

Arper is an Italian company that manufactures and distributes designer chairs, sofas and tables for contract, home and work sectors worldwide. Arper is the outcome of an entrepreneurial project that began in 1989. Luigi Feltrin's creativity and passion, together with the research and interest in innovation nurtured by his sons Mauro and Claudio – the latter now Vice President and CEO of the company – characterize a company that presently operates worldwide.

The company is collaborating with leading designers to create its chairs, tables, sofas, stools and small armchairs: Lievore Altherr Molina studio, Simon Pengelly, Antti Kotilainen and Jean-Marie Massaud amongst them. Arper has 11 showrooms in major markets and is distributed in over 90 countries.

ADIMEMBER  
www.arper.com  
info@arper.com

**LE VIE  
DEL  
COMPASSO  
D'ORO**

Milan  
and around  
02.04  
12.09.2016

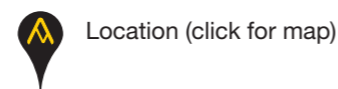

Location (click for map)

## ARPER SHOWROOM

Via Pantano 30, Milano



Opening

02.04–12.09.2016  
Mon–Fri 09.00–13.00  
/ 14.00–18.00



Info

+39 02 89093865  
www.arper.com  
milano@arper.com

**ADI** ADI ASSOCIAZIONE  
PER IL DISEGNO  
INDUSTRIALE  
DELEGAZIONE  
LOMBARDIA



Nuur, Simon Pengelly, Compasso d'Oro, 2011 (fig.)

Arper Brand Identity, 2x4 Inc., Lievore Altherr Molina studio,  
Honorable Mention at the Compasso d'Oro, 2014



# Artemide®

**Eclisse**, Vico Magistretti,  
Compasso d'Oro, 1967  
(fig. 4)

**Tolomeo**, Michele De  
Lucchi, Giancarlo Fassina,  
Compasso d'Oro, 1989  
(fig. 2)

**Pipe**, Herzog & De Meuron,  
Compasso d'Oro, 2004  
(fig. 1)

**In-Ei Collection**,  
Issey Miyake,  
Compasso d'Oro, 2014  
(fig. 3)

ADIMEMBER  
www.artemide.com  
info@artemide.com

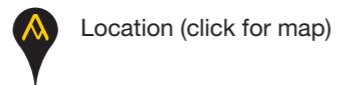

Location (click for map)

## ARTEMIDE SHOWROOM

Corso Monforte 19,  
Milano

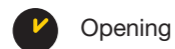

Opening

02.04–12.09.2016  
Mon 15.00–19.00  
Tue-Sat 10.00–19.00



Info

+39 02 76006930  
www.artemide.com  
monforte@artemide.com

**LE VIE  
DEL  
COMPASSO  
D'ORO**

Milan  
and around  
02.04  
12.09.2016



**Compasso d'Oro  
alla carriera,  
1994**

**ADI** ADI ASSOCIAZIONE  
PER IL DISEGNO  
INDUSTRIALE  
DELEGAZIONE  
LOMBARDIA

Il Gruppo Artemide è uno dei leader mondiali nel settore dell'illuminazione residenziale e professionale d'alta gamma. Fondato nel 1960 da Ernesto Gismondi, il Gruppo Artemide ha sede a Pregnana Milanese. Opera attraverso 24 società controllate e collegate e vanta una rete distributiva tra cui spiccano circa 50 showroom monomarca nelle più importanti città del mondo. Nota per la sua filosofia "The Human Light", che mette l'uomo e la ricerca del suo benessere al centro della creazione e progettazione dei propri prodotti, Artemide è da sempre sinonimo di Design, Innovazione e Made in Italy.

Artemide Group is a world leader in the high-end residential and professional lighting sector. Founded in 1960 by Ernesto Gismondi, the Artemide Group is based in Pregnana Milanese and operates through 24 controlled and related companies and a distribution network that includes almost 50 single-brand showrooms in major cities all around the world. Known for its philosophy "The Human Light", that places man and the pursuit of his well-being at the core of the conception and design of its products, Artemide has always been a synonym for Design, Innovation and Made in Italy.



# AZZURRA®

riscopri la purezza

1985, Civita Castellana. Nasce Azzurra Sanitari in Ceramica. Solida realtà produttiva sin dall'origine, ha saputo seguire le esigenze di un mercato in continuo mutamento, rispondendo con soluzioni puntuali alle richieste dei consumatori. Le ampie e articolate collezioni di prodotti, con linee che spaziano dal classico al contemporaneo, ideate da designers di prestigio, rendono Azzurra una realtà sfaccettata che fa della semplicità un vero e proprio valore, come forma progettuale e come stile di vita. Qualità dei materiali innovazione tecnologica, sviluppo del progetto Water Saving e una comunicazione coordinata dalla forte identità hanno portato Azzurra al conferimento di riconoscimenti Internazionali tra cui l'Adi Design Index 2010 e la Menzione d'Onore al Compasso d'Oro 2011.

Established in 1985 in Civita Castellana, Azzurra Sanitari in Ceramica since the beginning has proven itself to be a solid manufacturer, which is able to monitor the demands of a constantly changing market, responding with smart solutions for consumer needs. The wide collections of products with designs ranging from classic to contemporary by prestigious designers, make Azzurra a truly multi-faceted company. It turns simplicity into a real value, not only as a design form but as lifestyle. As a testament of the quality of materials, the technological innovation, the development of the Water Saving project and a strong corporate identity in communication, Azzurra has recently received major International awards as the Adi Design Index 2010 and the Honourable Mention in the Compasso d'Oro 2011.

**LE VIE  
DEL  
COMPASSO  
D'ORO**

Milan  
and around  
02.04  
12.09.2016

**ADI** ADI ASSOCIAZIONE  
PER IL DISEGNO  
INDUSTRIALE  
DELEGAZIONE  
LOMBARDIA



 Location (click for map)

**LA CASA DEL BAGNO**

Viale Monza 237,  
Milano

 Opening

07.04–12.09.2016  
Tue-Fri 09.30–13.00  
/ 14.30–19.00  
Sat 09.30–13.00

 Info

+39 02 27003861  
www.casadelbagno.it  
info@lacasadelbagno.com

**Tandem**, Paolo Ulian,  
Honorable Mention at  
the Compasso d'Oro, 2011



ADIMEMBER

www.azzurraceramica.it  
info@azzurraceramica.it

# B&B ITALIA

B&B Italia, fondata nel 1966 grazie all'intuito imprenditoriale di Piero Ambrogio Busnelli, è un'azienda italiana leader nel settore dell'arredo di design a livello internazionale che ha costruito il suo successo grazie alla capacità di rappresentare la cultura contemporanea, intuire e anticipare le tendenze, rispondere alle trasformazioni del gusto e delle esigenze abitative. La sua vocazione alla ricerca e all'innovazione si è tradotta in una collezione di arredi che rappresentano un segmento fondamentale della storia del design italiano, grazie all'inimitabile alchimia di creatività, innovazione e capacità industriale, volta a creare prodotti "senza tempo" e che "durano nel tempo". Punto nevralgico dell'azienda è il suo Centro Ricerche & Sviluppo interno, che opera come vera e propria "officina" di incontri ed esperienze culturali, fortemente alimentata dalla collaborazione con talenti internazionali, quali Antonio Citterio, Patricia Urquiola, Mario Bellini, Gaetano Pesce, Naoto Fukasawa ed altri ancora.

B&B Italia, formed in 1966 as the result of the entrepreneurial vision of Piero Ambrogio Busnelli, is a leading Italian design furnishings company with stores located around the world that has built its success on the ability to represent contemporary culture through perception and a trend-setting approach, and by responding to changing taste and lifestyles. B&B Italia's call to research and innovation is mirrored in its collections of furnishings that represent an essential segment of Italian design history, based on a unique union of creativity, innovation and industrial know-how, and focused on producing timeless products that last a lifetime. The heart of the company is its internal R&D Centre, which is a real forge of cultural meetings and experiences, strongly fuelled by partnerships with international designers such as Antonio Citterio, Patricia Urquiola, Mario Bellini, Gaetano Pesce, Naoto Fukasawa and many others.

ADIMEMBER

[www.bebitalia.com](http://www.bebitalia.com)  
[info@bebitalia.com](mailto:info@bebitalia.com)

**LE VIE  
DEL  
COMPASSO  
D'ORO**

Milan  
and around  
02.04  
12.09.2016



Location (click for map)

## B&B ITALIA STORE

Via Durini 14, Milano



Opening

12.04–12.09.2016  
Mon 15.30-19.00  
Tue-Sat 10.30-19.00



Info

+39 02 764441  
[www.bebitalia.com](http://www.bebitalia.com)  
[store.milano@bebitalia.com](mailto:store.milano@bebitalia.com)

**ADI**

ADI ASSOCIAZIONE  
PER IL DISEGNO  
INDUSTRIALE

DELEGAZIONE  
LOMBARDIA

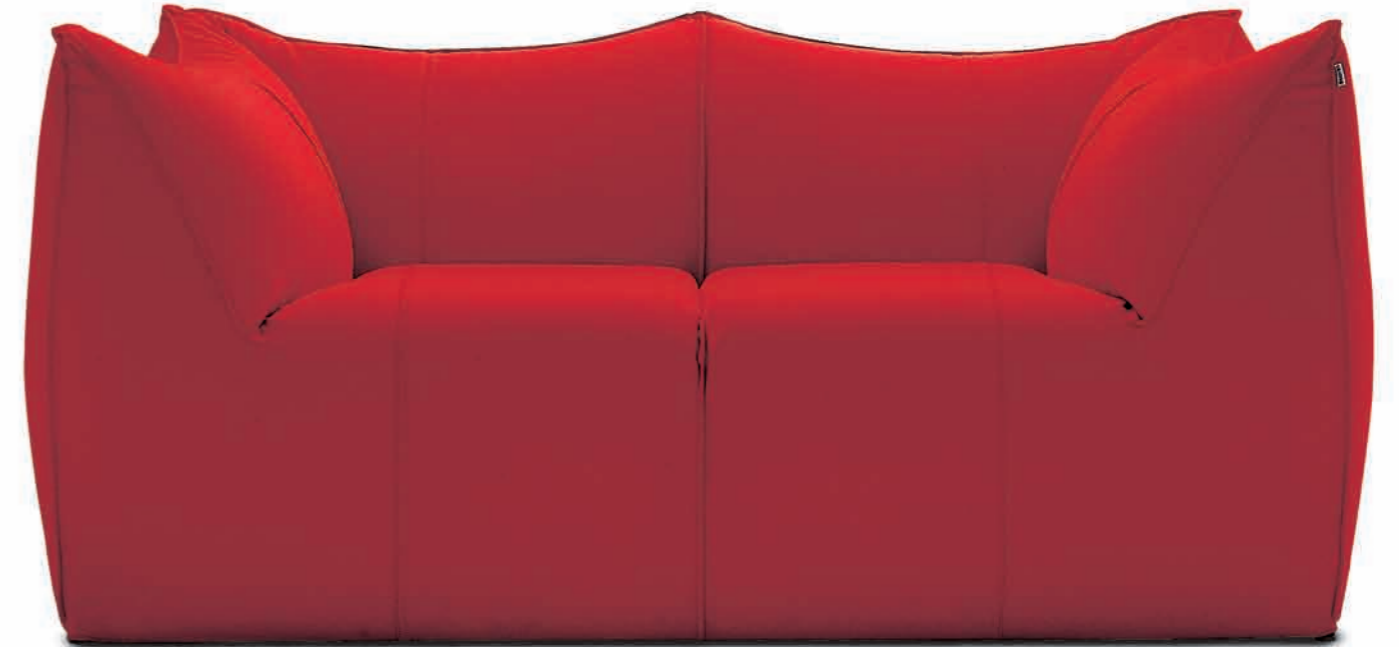

**Sisamo**, Studio Kairos,  
Compasso d'Oro, 1984

**Sity**, Antonio Citterio,  
Compasso d'Oro, 1987

**Compasso d'Oro  
alla carriera,  
1989**

**Le Bambole**, Mario Bellini,  
Compasso d'Oro, 1979 (fig.)





Baleri Italia è il marchio icona degli anni Novanta del XX secolo, gli anni della sobrietà e del rigore forma/funzione, la massima espressione di una certa idea di design, pragmatica e insieme utopica, all'inseguimento dell'oggetto perfetto, non obsolecente, non appariscente, coerente, internazionale.

Oggetti e collezioni evergreen, firmate da grandi maestri (Hollein, Mendini) ed esordienti divenuti poi riferimenti di stile (Wettstein, Starck, Baroli), hanno dato vita a un universo contemporary classic che oggi grazie a Hub Design ritrova vitalità, produzione, comunicazione e forza commerciale.

The iconic brand of the nineties of the twentieth century, the years of sobriety and rigor of forms/functions, the ultimate expression of a certain pragmatic and unattainable design idea; in pursuit of the perfect, non-obsolete, non-flashy, coherent and international object. Evergreen objects and collections, signed by great masters (Hollein, Mendini) and newcomers who then became the references in terms of style (Wettstein, Starck, Baroli), giving life to a classical-contemporary universe that now, thanks to Hub Design, has found its vitality, production, communication and commercial strength.

**Lisa, Perry King e Santiago Miranda, Honorable Mention at the Compasso d'Oro, 2001**



**LE VIE  
DEL  
COMPASSO  
D'ORO**

Milan  
and around  
02.04  
12.09.2016

**ADI** ADI ASSOCIAZIONE  
PER IL DISEGNO  
INDUSTRIALE  
DELEGAZIONE  
LOMBARDIA

**Caprichair, Hannes Wettstein,**  
Honorable Mention at  
the Compasso d'Oro, 1994



 Location (click for map)

## HUB DESIGN SHOWROOM

Via Gastone Pisoni 6,  
Milano

 Opening

02.05–12.09.2016  
Mon-Fri 09.00-13.00  
/ 14.00-18.00

 Info

+39 02 63470160  
www.baleri-italia.com  
info@hub-design.eu

**Cartoons, Luigi Baroli,**  
Compasso d'Oro, 1994

ADIMEMBER

www.baleri-italia.com  
info@hub-design.eu





**Sfericlock**, Rodolfo Bonetto  
for Veglia Borletti,  
Compasso d'Oro, 1964 (fig.)

**Centro di lavorazione  
Auctor Multiplex MUT/40A**,  
Rodolfo Bonetto for Olivetti,  
Compasso d'Oro, 1967

**Centrale polifunzionale WIZ**,  
Rodolfo Bonetto for Wizco,  
Compasso d'Oro, 1981

**Rodolfo Bonetto,  
Compasso d'Oro alla  
carriera, 1991**



Bonetto Design è il marchio storico fondato da Rodolfo Bonetto – uno dei padri storici del design italiano – nel 1958. Vincitori di 8 Compassi d'oro, di cui l'ultimo alla carriera, la Bonetto Design opera nel settore dell'industrial design, car design e advanced design. Una produzione progettuale di oltre 1000 prodotti realizzati dalle macchine utensili ai telefoni, dagli interni di auto ai trattori ed altri numerosi settori produttivi. Bonetto Design dal 1991 è diretta da Marco Bonetto figlio di Rodolfo, che ha continuato e ampliato l'attività progettuale del padre evolvendola in vari contesti internazionali.

Bonetto Design is the historical brand founded by Rodolfo Bonetto – one of the historical father of Italian design – in 1958. 8 Golden Compasses winners of which the last to career, Bonetto Design operates in industrial design, car design and advanced design. A design production of over 1000 products made from machine tools to phones, from car interiors to tractors and many other productive sectors. Bonetto Design since 1991 is directed by Marco Bonetto son of Rodolfo, who has continued and expanded the project activity of the father evolving it in different contexts.

 Location (click for map)

## BONETTO DESIGN CENTER

Via Thomas Alva Edison 2,  
Assago MI

 Opening

02.04–12.09.2016  
Mon-Fri 10.00-17.00  
Visit on appointment

 Info

+39 02 45712474  
www.bonettodesign.com  
info@bonettodesign.com

**LE VIE  
DEL  
COMPASSO  
D'ORO**

Milan  
and around  
02.04  
12.09.2016

**ADI** ADI ASSOCIAZIONE  
PER IL DISEGNO  
INDUSTRIALE  
DELEGAZIONE  
LOMBARDIA

ADIMEMBER

www.bonettodesign.com  
info@bonettodesign.com



Fondata nel 1949, Caimi Brevetti è un'azienda in cui creatività, sperimentazione e innovazione tecnologica si intrecciano in un percorso evolutivo che attraversa il mondo dell'arredamento e dei complementi d'arredo per l'ufficio, il contract e la casa. Caimi Brevetti, è una realtà con un grande predisposizione alla ricerca, alla sperimentazione e all'innovazione, orientata al design supportato dalla vasta esperienza tecnica e tecnologica.

I prodotti Caimi Brevetti sono facilmente riconoscibili: il loro aspetto tecnico, lineare, allo stesso tempo essenziale e raffinato riassume pienamente il concetto di industrial design, basato su valori quali la modularità, la versatilità, la flessibilità ed il sapiente uso dei materiali ed un approccio sostenibile alla progettazione.

Caimi Brevetti was founded in 1949 as a company where creativity, experimentation and technological innovation come together on a creative path that spans the entire sector of furnishings and decorating accessories for office, home and contract industry. Caimi Brevetti continues to be guided by our strong penchant for research, experimentation and innovation, oriented toward design and underpinned by the vast technical and technological experience.

Caimi Brevetti products are instantly recognisable: their high-tech, linear, streamlined yet still elegant look fully embodies the concept of industrial design, based on the values of modularity, versatility, flexibility and a skilled use of materials with a sustainable approach to design.

ADIMEMBER  
www.caimi.com  
info@caimi.com

LE VIE  
DEL  
COMPASSO  
D'ORO

Milan  
and around  
02.04  
12.09.2016



Location (click for map)

## CARDEX

Via Carlo Farini 48, Milano



Opening

04.04-12.09.2016  
Mon-Fri 09.00-13.00  
/ 14.00-18.00



Info

+39 02 29061389  
www.cardex.it  
info@cardex.it

ADI ASSOCIAZIONE  
PER IL DISEGNO  
INDUSTRIALE  
DELEGAZIONE  
LOMBARDIA



Kaleidos, Michele De Lucchi, Sezgin Aksu,  
Honorable Mention at Compasso d'Oro, 2011



Fondata nel 1949, Caimi Brevetti è un'azienda in cui creatività, sperimentazione e innovazione tecnologica si intrecciano in un percorso evolutivo che attraversa il mondo dell'arredamento e dei complementi d'arredo per l'ufficio, il contract e la casa. Caimi Brevetti, è una realtà con un grande predisposizione alla ricerca, alla sperimentazione e all'innovazione, orientata al design supportato dalla vasta esperienza tecnica e tecnologica.

I prodotti Caimi Brevetti sono facilmente riconoscibili: il loro aspetto tecnico, lineare, allo stesso tempo essenziale e raffinato riassume pienamente il concetto di industrial design, basato su valori quali la modularità, la versatilità, la flessibilità ed il sapiente uso dei materiali ed un approccio sostenibile alla progettazione.

Caimi Brevetti was founded in 1949 as a company where creativity, experimentation and technological innovation come together on a creative path that spans the entire sector of furnishings and decorating accessories for office, home and contract industry. Caimi Brevetti continues to be guided by our strong penchant for research, experimentation and innovation, oriented toward design and underpinned by the vast technical and technological experience.

Caimi Brevetti products are instantly recognisable: their high-tech, linear, streamlined yet still elegant look fully embodies the concept of industrial design, based on the values of modularity, versatility, flexibility and a skilled use of materials with a sustainable approach to design.

ADIMEMBER  
www.caimi.com  
info@caimi.com

LE VIE  
DEL  
COMPASSO  
D'ORO

Milan  
and around  
02.04  
12.09.2016

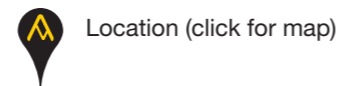

Location (click for map)

## MATIS

Viale Lunigiana 26,  
Milano

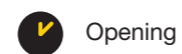

Opening

04.04-12.09.2016  
Mon-Fri 09.00-13.00  
/ 14.00-18.00



Info

+39 02 33202232  
www.matis-srl.com

**ADI** ADI ASSOCIAZIONE  
PER IL DISEGNO  
INDUSTRIALE  
DELEGAZIONE  
LOMBARDIA



Big, Marc Sadler, Compasso d'Oro, 2008



# CASAMANIA

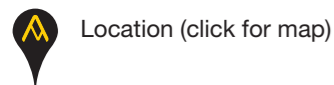

## DILMOS

Piazza San Marco 1  
(entrance via Solferino),  
Milano

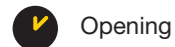

10.05-12.09.2016  
Mon-Fri 10.00-12.00  
/ 14.00-18.00



+39 02 29002437  
www.dilmos.com  
info@dilmos.it

www.casamania.it  
casamania@casamania.it

Casamania nasce nel 1984 con le prime collezioni firmate dedicate al mondo della casa. Nel 1999 entra alla guida dell'azienda Elis Doimo, che dà una significativa svolta alla collezione Casamania, coinvolgendo architetti e designer nella creazione di nuove tipologie di prodotto e allargando così i propri mercati di riferimento. Dal 2004 ad oggi Giulio Iacchetti, Luca Nichetto, Fabio Novembre, Karim Rashid, Josh Owen, Sam Baron, GamFratesi, Maarten De Ceulaer, Harry&Camila, Benjamin Hubert, Pudelskern, Alain Gilles, Tobias Juretzek, Odo Fioravanti, LucidiPevere, Ilaria Marelli, Marc Thorpe entrano a fare parte dei progettisti Casamania. L'aspetto legato all'artigianalità dei prodotti diventa un segno distintivo, riconoscibile e caratterizzante dell'azienda.

Casamania was founded in 1984. In those years were born the first collections addressed to the home world. In 1999 Elis Doimo became the head of the company, she gave a significant turning point to Casamania's collection involving architect and designers in the making of new kind of products thereby enlarging their markets. From 2004 Giulio Iacchetti, Luca Nichetto, Fabio Novembre, Karim Rashid, Josh Owen, Sam Baron, GamFratesi, Maarten De Ceulaer, Harry&Camila, Benjamin Hubert, Pudelskern, Alain Gilles, Tobias Juretzek, Odo Fioravanti, LucidiPevere, Ilaria Marelli, Marc Thorpe become part of Casamania's designers. The aspect of the craftsmanship of the products become a hallmark, recognizable and distinctive of the company.

**Bek, Giulio Iacchetti,**  
Honorable Mention at the Compasso d'Oro, 2011

**LE VIE  
DEL  
COMPASSO  
D'ORO**

Milan  
and around  
02.04  
12.09.2016

**ADI** ADI ASSOCIAZIONE  
PER IL DISEGNO  
INDUSTRIALE  
DELEGAZIONE  
LOMBARDIA

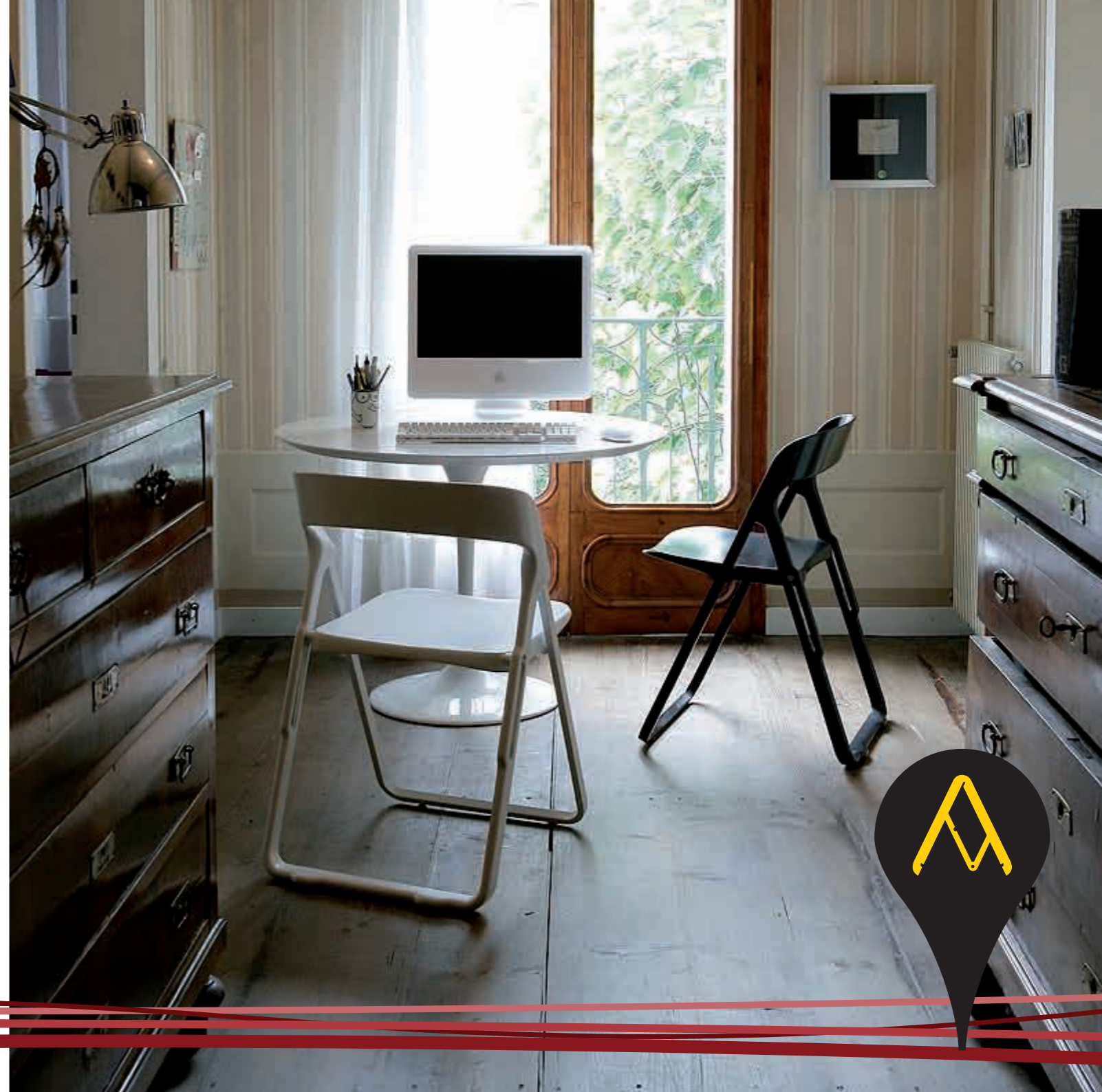

# → FLAMINIA.



**Water Drop**, Luca Cimarra,  
Honorable Mention at  
the Compasso d'Oro, 2008

Ceramica Flaminia produce, da oltre 60 anni, sanitari in ceramica di alta qualità in collaborazione con alcuni tra i più autorevoli designers internazionali. Dall'idea iniziale tutte le fasi di sviluppo prodotto, prototipazione e produzione sono realizzate all'interno dell'azienda. La modellazione, a stretto contatto con i progettisti, è realizzata manualmente con la cura tipica della bottega artigianale, in cui abili mani danno vita all'idea progettuale. La produzione è realizzata completamente in Italia negli stabilimenti di Civita Castellana, dove fasi industriali che si avvalgono di moderni impianti produttivi si alternano a determinanti interventi manuali. Efficienza, qualità, ricerca, innovazione fanno di questo marchio uno dei più prestigiosi testimoni del "saper fare Italiano", riconosciuto e stimato dovunque.

For over 60 years, Ceramica Flaminia has been producing high quality ceramic sanitaryware, in collaboration with some of the most famous international designers. From the first idea, each step of product development, prototype creation and production are made in its buildings. The modelling is realized using the typical care of artisans by skilled hands who, working in touch with the designers, give life to the beginning project. The production is completely made in Italy, in the buildings situated in the district of Civita Castellana, where industrial phases, that use modern production systems, alternate with of handmade actions that are fundamental. Efficiency, quality, research, innovation make this brand one of the most prestigious witness of Italian style, known and appreciated everywhere.

ADIMEMBER  
www.ceramicaflaminia.it  
ceramicaflaminia@ceramicaflaminia.it

**LE VIE  
DEL  
COMPASSO  
D'ORO**

Milan  
and around  
02.04  
12.09.2016

**ADI** ADI ASSOCIAZIONE  
PER IL DISEGNO  
INDUSTRIALE  
DELEGAZIONE  
LOMBARDIA



 Location (click for map)

**SPAZIOFLAMINIA**

Via Solferino 18,  
Milano

 Opening

11.04–12.09.2016  
Mon-Fri 10.00-18.00  
Sat on appointment

 Info

+39 02 89055303  
www.ceramicaflaminia.it  
spazioflaminia@  
ceramicaflaminia.it

**Link**, Giulio Cappellini,  
Honorable Mention at  
the Compasso d'Oro, 2001





Gruppo Cimbali, realtà leader nella progettazione e produzione di macchine professionali per caffè, bevande a base di latte, bevande solubili, e attrezzature dedicate alla caffetteria (macinadosatori, lavastoviglie e produttori di ghiaccio). Fanno parte del Gruppo i brand La Cimbali, Faema, Casadio e Hemerson, marchi di lunga tradizione (i primi due sono stati fondati, rispettivamente, nel 1912 e nel 1945). Nel 2012 Gruppo Cimbali ha inaugurato MUMAC – Museo delle Macchine per Caffè Espresso, per testimoniare il valore dell'azienda nella storia del settore e la riconoscenza nei confronti del territorio, MUMAC è un luogo unico che racconta – attraverso la più grande esposizione al mondo di macchine per caffè espresso professionali – 100 anni di storia, tecnologia, design e stile italiano, oltre ad offrire uno spazio per la formazione e la diffusione della cultura del caffè espresso ai coffee lovers, al mondo della formazione e a tutti coloro che sono interessati ad approfondire la propria conoscenza su uno dei prodotti simbolo dell'italianità.

Cimbali Group, leader in the design and pro-duction of professional machines for coffee and milk-based bevera-ges and soluble beverages, and of equipment specifically for coffee shops (grinder/dispensers, dishwashers and ice makers). The La Cimbali, Faema, Casadio and Hemerson brands belong to the Group. These are longstan-ding brands (La Cimbali and Faema were founded in 1912 and 1945, respectively). In 2012, Gruppo Cimbali founded Museo delle Macchine per Caffè Espresso, to celebrate the contribution of this company to the sector (and also as a mark of the Group's gratitude to its customer base), MUMAC is a unique initiative (the largest exhibition of trade espresso coffee machines in the world), recounting a century of history, of technology, of design and of 'the Italian way'. All this and more! MUMAC is also a venue for the formation and diffusion of the culture of espresso among coffee lovers – as a training resource and point of reference for all who wish to learn about one of the most symbolic of Italian products.

**LE VIE  
DEL  
COMPASSO  
D'ORO**

Milan  
and around  
02.04  
12.09.2016

**ADI** ADI ASSOCIAZIONE  
PER IL DISEGNO  
INDUSTRIALE  
DELEGAZIONE  
LOMBARDIA

 Location (click for map)

**MUMAC – MUSEO  
DELLA MACCHINA  
PER CAFFÈ**

Via P. Neruda 2,  
Binasco MI

 Opening

02.04–12.09.2016  
Tue-Fri 10.00-13.00  
/ 14.30-17.00  
2nd and 4th Sun  
of the month 14.00-17.30  
(excluding holidays)

Visit on appointment

 Info

+39 02 900491  
+39 02 900491362  
www.mumac.it  
visite\_mumac@  
gruppocimbali.com



ADIMEMBER

www.gruppocimbali.com  
info@gruppocimbali.com

Pitagora, Achille e Pier Giacomo Castiglioni,  
Compasso d'Oro, 1962



 Location (click for map)

## ANTONIO COLOMBO ARTE CONTEMPORANEA

Via Solferino 44, Milano

 Opening

07.04–12.09.2016  
Tue-Fri 10.00-13.00 / 15.00-19.00  
Sat 15.00-19.00 (June and July, Sat on appointment)  
August closed

Design Week  
12–15.04 11.00-20.00  
16–17.04 13.00-19.00

 Info

+39 02 29060171  
www.colomboarte.com  
info@colomboarte.com

Il marchio Cinelli è profondamente radicato nel mondo del ciclismo italiano fin dal 1947, quando Cino Cinelli decide di dare vita alle proprie intuizioni. Trent'anni dopo, un giovane imprenditore milanese con la bicicletta nel cuore, Antonio Colombo, acquisisce l'azienda. Lo spirito visionario di Colombo imprime a Cinelli una svolta innovatrice, che cambia radicalmente il modo di vedere la bicicletta. Il pluripremiato telaio Laser introduce la saldatura al Tig, il Rampichino è la prima MTB italiana, il Cork Ribbon ridefinisce il concetto di nastro manubrio.

Fin dal 1980 Cinelli porta l'arte nel mondo della bicicletta. Dalla Laser disegnata da Keith Haring, al logo Cinelli di Italo Lupi, il design e la tecnologia sono tratti distintivi di Cinelli e rendono il marchio conosciuto in tutto il mondo.

Cinelli is deeply rooted in the history of Italian cycling since 1947, when Cino Cinelli decided to give birth to the intuitions he had while racing. Thirty years later, a young entrepreneur with strong passion for cycling, Antonio Colombo, acquired the company. Colombo's visionary spirit gave Cinelli an innovative twist in the perception of the bicycle. The much rewarded Laser frame introduced the Tig welding, the Rampichino was the first Italian MTB, Cork Ribbon redefined the bar tape concept. Cinelli has been taking art into the bicycle world since the Eighties. From the Laser painted by Keith Haring to the company logo designed by Italo Lupi, design and technology have always been a Cinelli distinguishing features, acknowledged all over the world.

[www.cinelli.it](http://www.cinelli.it) – [info@cinelli.it](mailto:info@cinelli.it)



**LE VIE  
DEL  
COMPASSO  
D'ORO**

Milan  
and around  
02.04  
12.09.2016

**ADI** ADI ASSOCIAZIONE  
PER IL DISEGNO  
INDUSTRIALE  
DELEGAZIONE  
LOMBARDIA

**Laser Nuova evoluzione**, Antonio Colombo,  
Paolo Erzegovesi, Compasso d'Oro, 1991

photo and exhibition: **Laser** (Replica, 2011)



# CINI&NILS



Passione per il design, amore per il progetto e il desiderio di proporre direttamente al mercato le proprie idee sono gli elementi fondamentali che nel 1969 hanno portato i designer Franco Bettonica e Mario Melocchi a dare vita a Cini&Nils, inizialmente proponendo oggetti di design, molti acquisiti dal MoMa di New York, per poi passare definitivamente all'illuminazione.

Gli stessi valori si ritrovano oggi nel nuovo assetto societario, un team direttivo composto da sei manager interni all'azienda. Con la direzione artistica di Luta Bettonica la nuova collezione LED affianca la collezione Decorativa e la collezione Tecnica segnando la svolta verso una produzione innovativa e sostenibile. Nota per i suoi prodotti che hanno segnato la storia dell'illuminazione, Cini&Nils è oggi sinonimo di qualità, ricerca, design e Made in Italy.

A passion for design, a love of creativity and a driving urge to offer their ideas directly to the market are the fundamental elements that induced the designers Franco Bettonica and Mario Melocchi to found Cini&Nils in 1969, at the beginning offering different objects, many of them acquired by MoMa, New York, and then entering definitively in the lighting. The same values can still be found in today's new Cini&Nils structure, a team comprising six internal company managers.

Guided by art director Luta Bettonica, the new LED collection now partners with the Design Collection and the Technical collection, making a turning point towards innovative, sustainable production. With a reputation for products that have written the history of lighting, Cini&Nils is now a byword of quality, research, design and Made in Italy.

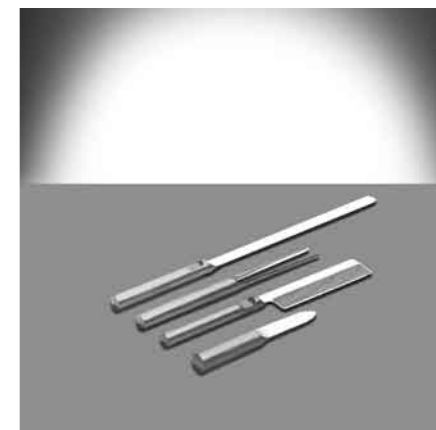

**CiniLightSystem**, Franco Bettonica, Mario Melocchi,  
Honorable Mention at Compasso d'Oro, 1989

 Location (click for map)

## MILANO DESIGN STORE

Via Felice Cavallotti 15,  
Milano

 Opening

12.04–12.09.2016  
Tue-Sat 10.00-19.00

 Info

+39 02 83976993  
[www.milanodesignstore.it](http://www.milanodesignstore.it)  
[info@milanodesignstore.it](mailto:info@milanodesignstore.it)

**Collezione da tavola**,  
Studio OPI, Honorable Mention  
at Compasso d'Oro, 1979



ADIMEMBER

[www.cinienils.com](http://www.cinienils.com)  
[info@cinienils.com](mailto:info@cinienils.com)

**LE VIE  
DEL  
COMPASSO  
D'ORO**

Milan  
and around  
02.04  
12.09.2016

**ADI** ADI ASSOCIAZIONE  
PER IL DISEGNO  
INDUSTRIALE  
DELEGAZIONE  
LOMBARDIA

# Dada

 Location (click for map)

## DADA FLAGSHIP STORE

Via Larga 5, Milano

 Opening

12.04–12.09.2016  
Mon 15.00-19.15  
Tue-Sat 10.00-19.15

 Info

+39 02 6552596  
www.centrodada.com  
info@centrodada.com

Dal 1979 Dada è parte del Gruppo Molteni e si posiziona nell'alta gamma del mercato con prodotti di serie, disegnati da progettisti di grande esperienza internazionale. Design e sperimentazione sono da sempre gli elementi identificativi. Realizza proposte innovative sul piano formale, tecnologico e tipologico, sviluppate attraverso un'intensa attività di ricerca, condotta in collaborazione con architetti e designer. L'elevata conoscenza tecnologica, sia nel campo tradizionale della lavorazione del legno, sia in quello più innovativo dei metalli e dei nuovi materiali, permette di rispondere a richieste specifiche di progetto. Spazi domestici esclusivi, funzionali dove la tecnologia è protagonista, senza mai essere invasiva, per chi vive la cucina con passione, come il cuore della casa.

Since 1979 Dada has been part of the Molteni Group. Dada is positioned at the high end of the market with mass-produced items created by designers with extensive international experience. Design and experimentation have always been the hallmarks of Dada kitchens. Innovative, both functionally, aesthetically and technologically, they are the result of intense research and testing, carried out in cooperation with architects and designers. Thanks to state-of-the-art technological know-how, both in traditional woodworking and in the more innovative field of metals and new materials, Dada is able to satisfy specific design requirements. Exclusive, functional domestic spaces, where technology is key without being intrusive for those who love their kitchen as the beating heart of their home.

**LE VIE  
DEL  
COMPASSO  
D'ORO**

Milan  
and around  
02.04  
12.09.2016

**ADI** ADI ASSOCIAZIONE  
PER IL DISEGNO  
INDUSTRIALE  
DELEGAZIONE  
LOMBARDIA

**Futura**, Studio Kairos,  
Honorable Mention at the Compasso d'Oro, 1987 (fig.)

**Nomis**, Hannes Wettstein, Honorable Mention at the Compasso d'Oro, 2004



www.centrodada.com  
info@centrodada.com

# DANESE MILANO

Nel 2014 Danese entra a far parte del Gruppo Artemide, uno dei leader mondiali nel settore dell'illuminazione residenziale e professionale d'alta gamma. Dal 1957 Danese Milano è uno dei marchi che hanno segnato la storia del design italiano attraverso la sperimentazione materica, produttiva e tipologica. A prodotti icone del design italiano, interpretazioni attuali e senza tempo degli oggetti di uso quotidiano, si affiancano ricerca e innovazione soprattutto nel campo dell'illuminazione. Le sue collezioni presentano un'offerta completa e trasversale di luce, complementi e sistemi d'arredo adatta ad ogni tipo di spazio: abitazione o ufficio, ambienti pubblici o privati, contract, hospitality o retail, interni o esterni.

In 2014 Danese became part of Artemide Group, one of the world leader in the high-end residential and professional lighting sector. From 1957 Danese Milano is one of the brand which signed the history of Italian design through the innovative experimentation on materials and production. Alongside Italian design icons, timeless but contextualized interpretations of everyday objects, the Danese collection offers research and innovation. It presents a complete and transversal range of light, accessories and furnishing systems adaptable in every space: either at home or at office, private or public places, contract, hospitality or retail, indoor or outdoor.

ADIMEMBER

[www.danesemilano.com](http://www.danesemilano.com)  
[infodanese@artemide.com](mailto:infodanese@artemide.com)

**LE VIE  
DEL  
COMPASSO  
D'ORO**

Milan  
and around  
02.04  
12.09.2016

**ADI** ADI ASSOCIAZIONE  
PER IL DISEGNO  
INDUSTRIALE  
DELEGAZIONE  
LOMBARDIA

 Location (click for map)

## DANESE SHOWROOM

Piazza San Nazaro in Brolo 15,  
Milano

 Opening

02.04-12.09.2016  
Mon 15.00-19.00  
Tue-Sat 10.00-13.30  
/ 14.30-19.00

 Info

+39 02 58304150  
[www.danesemilano.com](http://www.danesemilano.com)  
[showroomdanese](http://showroomdanese.com)  
[@artemide.com](https://twitter.com/artemide.com)



**Smith, Jonathan Olivares,**  
Compasso d'Oro, 2011

# davide groppi

Davide Groppi dalla fine degli anni Ottanta, inventa e produce lampade con il marchio omonimo. Nel corso del tempo, l'indipendenza creativa e imprenditoriale ha permesso di sviluppare progetti originali e fortemente riconoscibili, distribuiti in tutto il mondo. Lampade e progetti di luce in cui semplicità, leggerezza, emozione e invenzione sono le componenti fondamentali di progetto. Le lampade di Davide Groppi non nascono mai semplicemente come lampade, ma come l'esigenza di dare forma ad una necessità o ad un significato. Le sue ispirazioni sono frequentemente l'arte, il ready-made, la magia, la voglia di fare le cose con le mani o semplicemente il desiderio di giocare e scherzare con la luce. La luce, per Davide Groppi, è una meravigliosa occasione per sedurre ed emozionare.

It all started in a small laboratory during the late 1980's. Davide Groppi was inventing and producing his first lamps and decided simply to use his own name for the name of the company. Creative independence and passionate, unconventional management have allowed him, over time, to learn and develop his own brand of original and unique products, currently distributed the world over. Simplicity, weightlessness, emotion and creative invention are the fundamental components of each lamp or lighting project designed by Davide Groppi. Davide Groppi creations are never conceived as just lights or lamps. They come about through the need to give life to something that is necessary or significant. Some of the things that inspire these ideas are works of art, ready made objects, magic, the desire to make things with his hands or simply the urge to play and have fun with light. Light in the hands of Davide Groppi is a wonderful way to seduce and excite.

ADIMEMBER

[www.davidegropi.com](http://www.davidegropi.com)  
[info@davidegropi.com](mailto:info@davidegropi.com)

**LE VIE  
DEL  
COMPASSO  
D'ORO**

Milan  
and around  
02.04  
12.09.2016

**ADI** ADI ASSOCIAZIONE  
PER IL DISEGNO  
INDUSTRIALE  
DELEGAZIONE  
LOMBARDIA

**Sampei**, Davide Groppi,  
Enzo Calabrese,  
Compasso d'Oro, 2014

**Nulla**, Davide Groppi,  
Compasso d'Oro, 2014

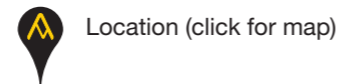

Location (click for map)

## SPAZIO ESPERIENZE DAVIDE GROPPi

Via Medici 13, Milano

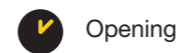

Opening

02.04-12.09.2016  
Mon-Fri 10.00-13.00  
/ 15.00-19.00



Info

[www.davidegropi.com](http://www.davidegropi.com)  
[milano@spazioesperienze.com](mailto:milano@spazioesperienze.com)



# DE CASTELLI

De Castelli è un marchio giovane, fondato nel 2003 ma erede di un'esperienza di abili fabbri ed esemplari maestri nella lavorazione del ferro che arriva alla quarta generazione con Albino Celato, fondatore e anima dell'azienda. De Castelli si è fatta riconoscere a livello internazionale per aver introdotto il design nella lavorazione del metallo, puntando a una produzione che unisce la manualità artigiana alla tecnologia e alla progettazione. I materiali come l'acciaio inox, l'alluminio, il Cor-Ten, il ferro, l'ottone e il rame, si trasformano attraverso le lavorazioni manuali, preziose e accurate, caratterizzando i dettagli e la qualità complessiva delle creazioni di De Castelli e differenziandole da ogni altra produzione.

De Castelli established in 2003 is built on many years of experience and passion for metal. Albino Celato, founder and driving force of the company, is the latest in four generations of skilled artisans and craftsmen. De Castelli has built a reputation in Italy and across the globe for bringing together stunning designs with real skill for working metals producing a range of products that combines artisan craftsmanship with advanced technology and project development. Stainless steel, aluminium, Cor-Ten, iron, brass and copper. Materials that are transformed by the careful, precious work of skilled craftsmen with their painstaking eye for detail and the high quality that is the hallmark of De Castelli products and which sets them apart from the rest.

**Cottage n°1, Filippo Pisan, Honorable Mention**  
at Compasso d'Oro, 2014

[www.decastelli.com](http://www.decastelli.com)  
[info@decastelli.com](mailto:info@decastelli.com)

**LE VIE  
DEL  
COMPASSO  
D'ORO**

Milan  
and around  
02.04  
12.09.2016



Location (click for map)

## DE CASTELLI FLAGSHIP STORE

Corso Monforte 7, Milano



Opening

02.04–12.09.2016  
Tue-Sat 11.00-19.00



Info

+39 02 76006999  
[www.decastelli.com](http://www.decastelli.com)  
[milano@decastelli.com](mailto:milano@decastelli.com)

**ADI** ADI ASSOCIAZIONE  
PER IL DISEGNO  
INDUSTRIALE  
DELEGAZIONE  
LOMBARDIA



DepurArt  
Lab Gallery



Galleria e Laboratorio d'Arte del Movimento Arte da mangiare mangiare Arte all'interno del Depuratore di Milano Nosedo. Con DepurArt Lab Gallery l'arte e la sperimentazione si spostano in azienda: "ospiti" d'eccezione dell'impianto di depurazione Nosedo, impianto leader nel riutilizzo agricolo delle acque di depurazione.

An artistic and testing laboratory inside Nosedo Purifier. Thanks to DepurArt Lab Gallery, art and experimentation move in business and are the strong "guests" in the Nosedo purification plant, a leader in reusing purified water for agricultural purposes.

ADIMEMBER

www.h2omilano.org  
info@h2omilano.org

www.artedamangiare.it  
info@artedamangiare.it

LE VIE  
DEL  
COMPASSO  
D'ORO

Milan  
and around  
02.04  
12.09.2016

**ADI** ADI ASSOCIAZIONE  
PER IL DISEGNO  
INDUSTRIALE  
DELEGAZIONE  
LOMBARDIA



H2O nuovi scenari per la sopravvivenza – Ass. nonprofit,  
Cintya Concari e Roberto Marcatti, Riccardo Dalisi,  
Honorable Mention at Compasso d'Oro, 2014

 Location (click for map)

**DEPURATORE  
DI MILANO NOSEDO**

Via San Dionigi 90, Milano

 Opening

02.05–28.07.2016  
Mon-Fri 10.00-17.00  
Visit on appointment

 Info

+39 02 39843575  
www.depuratorenosedo.eu  
visite@depuratorenosedo.eu

**Water=Life, H2O nuovi  
scenari per la sopravvivenza,**  
Cintya Concari e Roberto  
Marcatti con Andrea Rovatti,  
Honorable Mention  
at the Compasso d'Oro, 2011



Da sempre l'attività di Desalto si iscrive, senza soluzione di continuità, nella tradizione produttiva delle Brianza che dagli anni '50 arriva ai giorni nostri.

Un'area privilegiata in cui i maestri del design italiano hanno trovato terreno fertile e un'impresoria caparbia e appassionata. La famiglia Orsenigo, fondatrice di Desalto, è tra gli imprenditori che hanno contribuito a diffondere nel mondo un'idea di prodotto basata su una costante ricerca tecnica e tecnologica, esteticamente raffinata, al servizio di una maggior funzionalità. Il fertile rapporto fra progettista e produttore ha alimentato negli anni un circolo virtuoso che ha dato origine ad un'ampia offerta di oggetti dal design pulito e dall'elevato standard qualitativo. Desalto offre un controllo accurato di tutte le fasi di realizzazione del progetto a partire dallo sviluppo del prototipo fino alla sua ingegnerizzazione, collaborando dinamicamente con i tanti designer italiani e stranieri, affermati o giovani emergenti, chiamati a condividere con l'azienda il proprio contributo di creatività.

Visioni differenti che, sebbene uniche nella loro individualità, abbracciano la medesima filosofia aziendale avente come concetti cardine l'armonia e la raffinatezza espressiva, la pulizia formale, l'originalità e la performance tecnica. L'impegno a 360° profuso in più direzioni fa oggi di Desalto una delle aziende leader nel settore dell'arredo di alta gamma a livello mondiale.

Desalto has always been an integral part of the Brianza area manufacturing tradition, stretching from the 1950s to the present day. Here, the masters of Italian design found a fertile environment and resolute, enthusiastic business people. Desalto founders, the Orsenigo family, are among the entrepreneurs who helped to spread, worldwide, the concept of a product based on a constant technical and technological research, aesthetically sophisticated and designed to be functional. A fruitful relationship between designer and producer nurtured a virtuous cycle, which led to a wide range of articles.

Desalto meticulous quality control is applied throughout the manufacturing stages in a dynamic partnership with the many well-known or young and up-and-coming Italian and international designers. All different yet individually unique visions sharing Desalto's own vision centred around expressive harmony and refinement, clean design, originality and high technical performance. Its full commitment in many different fields places Desalto among the world leading companies in the high-end furnishing sector.

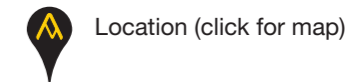

## MISURA ARREDAMENTI

Via Larga 15, Milano



05.05-12.09.2016  
Mon 15.00-19.00  
Tue-Sat 10.00-13.30  
/ 14.30-19.00



+39 02 58303890  
www.misurarredamenti.it  
info@misurarredamenti.it





Tratto CLIP, FILA,  
Compasso d'Oro 1979;

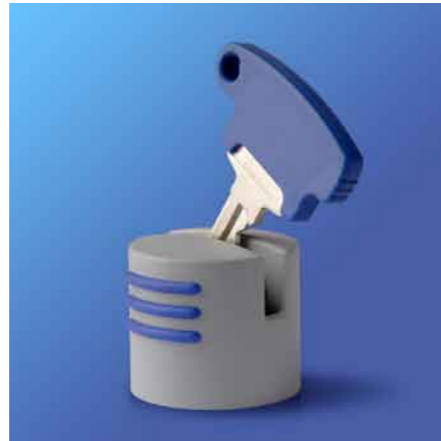

Design Group Italia è uno studio di brand e design con oltre 40 anni di esperienza volta a creare valore per aziende locali e globali. Diretto da Sigurdur Thorsteinsson, Edgardo Angelini e Peter Newbould, è composto da un team multidisciplinare di professionisti provenienti da tutto il mondo, in grado di portare in ogni progetto una prospettiva globale. Fondato a Milano, ha oggi anche una sede satellite a New York, diretta da Gabriel Zangari. Questa configurazione gli permette di generare stimoli costanti utili per anticipare e interpretare i cambiamenti continui degli stili di vita nel mondo. La capacità di fornire una combinazione di strategia e creatività, che produce reale innovazione, è il fattore chiave alla base del successo dello studio e delle sue relazioni di lunga durata con importanti clienti come 3M, ABB, Pepsico e Unilever.

Design Group Italia is a Brand and Design firm, with over forty years track record creating value for local and global companies. Lead by Sigurdur Thorsteinsson, Edgardo Angelini and Peter Newbould, it's composed of a multi-disciplinary team of professionals from around the world. The studio forms a melting pot of cultures, able to bring a global perspective to every project. Founded in Milan, coupled with a New York satellite lead by Gabriel Zangari. The studio leverages this as a continual source of stimulus, anticipating and interpreting changes in people's lifestyles. The ability to deliver fusion of strategy and creativity that produce real bottom line innovation is the key behind the success of Design Group Italia long term relationships with top international companies such as 3M, ABB, Pepsico and Unilever.

 Location (click for map)

## DESIGN GROUP ITALIA

Via Aleardo Aleardi 12,  
Milano

 Opening

05.04–29.07.2016  
Mon-Fri 10.00-18.00  
Visit on appointment

 Info

+39 02 58325272  
[www.designgroupitalia.it](http://www.designgroupitalia.it)  
[segreteria@designgroupitalia.it](mailto:segreteria@designgroupitalia.it)

Discover other awards at  
the Design Group Italia studio.

ADIMEMBER  
[www.designgroupitalia.it](http://www.designgroupitalia.it)  
[segreteria@designgroupitalia.it](mailto:segreteria@designgroupitalia.it)

LE VIE  
DEL  
COMPASSO  
D'ORO

Milan  
and around  
02.04  
12.09.2016

**ADI** ADI ASSOCIAZIONE  
PER IL DISEGNO  
INDUSTRIALE  
DELEGAZIONE  
LOMBARDIA

Several Honorable Mentions at Compasso d'Oro (fig. from left):  
**DMS**, 3M, 2008; **Uniko**, Open, 2000; **Tecnic Advance**, Unilever,  
1998; **Isomax**, ABB, 1994; **Pressomatic**, Vigorelli, 1981





Domus Academy nasce a Milano nel 1982 come prima scuola post-universitaria di Design in Italia e come progetto aperto attorno all'esperienza del Design e della Moda italiani. Premiata nel 1994 con il Compasso d'Oro per la qualità del suo approccio accademico e di ricerca, nel 2009, per il terzo anno consecutivo, Domus Academy è stata inserita da Business Week nella classifica della 60 migliori scuole di Design al mondo. Dal 2012 al 2016 è stata inserita da Domus Magazine tra le 100 migliori scuole di Design e Architettura in Europa e dal 2012 al 2014 da Frame tra le 30 migliori scuole post-graduate di Design, Architettura, Interior Design e Fashion al mondo. Dal dicembre 2009 Domus Academy è entrata a fare parte di Laureate International Universities. L'offerta didattica dell'accademia comprende 10 master nei campi del Design, Moda, Business e Architettura, frequentati da studenti di tutto il mondo.

Domus Academy was set up in Milan in 1982 as the first postgraduate design school in Italy and as an open project revolving around the experience of Italian design and fashion. The 1994 winner of the Compasso d'Oro for the quality of its academic and research approach, in 2009, for the third consecutive year, the Domus Academy was included in Business Week's guide to the world's top 60 design schools. From 2012 to 2016, it was included in Domus Magazine's guide to Europe's top 100 schools of architecture and design. From 2012 to 2014 it was included in Frame's guide to the world's 30 leading graduate schools of Design, Architecture, Interior Design and Fashion. In December 2009, the Domus Academy became one of the Laureate International Universities. Domus Academy offers 10 Master programs in the fields of Design, Fashion, Business and Architecture, attended by students from around the world.

 Location (click for map)

**DOMUS ACADEMY**

Via Carlo Darwin 20, Milano

 Opening

02.05–12.09.2016  
 Mon-Thu 09.00–18.00  
 Fri 09.00–16.00  
 Visit on appointment  
 08-21.08.2016 closed

 Info

+39 02 42414001  
 www.domusacademy.com  
 reception@domusacademy.it



**LE VIE  
 DEL  
 COMPASSO  
 D'ORO**

Milan  
 and around  
 02.04  
 12.09.2016

**ADI** ADI ASSOCIAZIONE  
 PER IL DISEGNO  
 INDUSTRIALE  
 DELEGAZIONE  
 LOMBARDIA

**Compasso d'Oro  
 alla carriera,  
 1994**

www.domusacademy.com  
 info@domusacademy.it





Tipica fabbrica del design italiano, Fantini è un'azienda familiare fondata nel 1947. Il design fa parte del DNA dell'azienda fin dalle origini. Negli anni l'azienda si è tecnologicamente evoluta, la ricerca ha portato a creare prodotti sempre più sofisticati e di qualità, posizionandola in campo internazionale come punto di riferimento per il design del settore, all'avanguardia per i prodotti "lead free", a bassissimo contenuto di piombo. Tra i progetti di responsabilità sociale dell'azienda: "100 Fontane Fantini for Africa", la costruzione dell'acquedotto in Burundi, nell'area di Masango; il progetto ambientale S.A.I.L.I.N.G. con il CNR, Istituto per lo studio degli Ecosistemi di Verbania, per il monitoraggio in tempo reale delle acque dei Laghi Maggiore e Orta.

Typical Italian design factory, Fantini is a family company founded in 1947. The design is part of the company's DNA from the beginning. Over the years the company has advanced technologically, the research has led it to create increasingly sophisticated and quality products, by placing it in the international market as a benchmark for the design industry, pioneering 'lead free' products, with very low lead content. Among the projects of social responsibility: "100 Fontane for Africa", the construction of the aqueduct in Burundi, in the Masango area; the environmental project S.A.I.L.I.N.G. with the CNR, Institute for the study of ecosystems of Verbania, real time monitoring of the waters of Maggiore and Orta Lakes.

**LE VIE  
DEL  
COMPASSO  
D'ORO**

Milan  
and around  
02.04  
12.09.2016

**ADI** ADI ASSOCIAZIONE  
PER IL DISEGNO  
INDUSTRIALE  
DELEGAZIONE  
LOMBARDIA

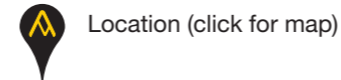

Location (click for map)

**FANTINI RUBINETTI –  
MILANO**

Via Solferino 18, Milano

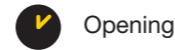

Opening

02.04–12.09.2016  
Mon-Fri 10.00-13.00  
/ 14.00-19.00



Info

+39 02 89952201  
www.fantini.it  
fantinimilano@fantini.it

**I Balocchi**, Davide Mercatali, Paolo Pedrizzetti, Honorable  
Mention at the Compasso d'Oro, 1979



# FEDERICO DELROSSO ARCHITECTS

Federico Delrosso si laurea in architettura al Politecnico di Milano nel 1996. Durante gli anni di studio approfondisce e sperimenta vari settori della progettazione lavorando presso lo studio del padre geometra e, nel 1997, inizia la sua carriera di architetto. Nel 2001 inaugura il suo primo studio nel centro storico di Biella e nel 2004 fonda Federico Delrosso Architects, il cui lavoro si espande all'estero con un team dedicato alla progettazione residenziale, commerciale e di design con sede a Milano. La precoce esperienza sul campo ha consolidato un talento e una particolare sensibilità per gli spazi, che Federico Delrosso chiama "la quarta dimensione emozionale". Negli interior, così come nelle architetture, il risultato del sapiente rapporto tra spazi tridimensionali ed elaborazione delle superfici risulta sempre una sensazione di piacevole equilibrio, tipica della buona architettura.

Federico Delrosso graduated from Polytechnic University of Milan in 1996. While studying Architecture he started working with his father, a surveyor, experiencing various fields of design. In 1997 he began his career as an architect and in 2001 founded his own studio in Biella and in 2004, Federico opened a new space in Milan, Federico Delrosso Architects, working in a very wide range of types of projects; residential, commercial and product design, and expanding his expertise internationally with his team. His early experience in the field has consolidated a talent and a distinctive sensibility for spaces perceived in his projects as an intangible quality, which Federico Delrosso calls "the emotional fourth dimension". In his interiors as well as in his architectural projects, the masterful relationship between three-dimensional spaces and the elaboration of surfaces results in a sense of pleasant balance, a typical element found in fine architecture.

ADIMEMBER

[www.federicodelrosso.com](http://www.federicodelrosso.com)  
[info@federicodelrosso.com](mailto:info@federicodelrosso.com)

**LE VIE  
DEL  
COMPASSO  
D'ORO**

Milan  
and around  
02.04  
12.09.2016



Location (click for map)

## FEDERICO DELROSSO ARCHITECTS

Corso Italia 68, Milano



Opening

02.04–12.09.2016  
Mon-Fri 10.00–18.00



Info

+39 02 56808148  
[www.federicodelrosso.com](http://www.federicodelrosso.com)  
[info@federicodelrosso.com](mailto:info@federicodelrosso.com)

**ADI** ADI ASSOCIAZIONE  
PER IL DISEGNO  
INDUSTRIALE  
DELEGAZIONE  
LOMBARDIA

**Mima**, for Davide Groppi,  
Honorable Mention at the Compasso d'Oro, 2008



Il Gruppo Fedrigoni, con 125 anni di storia, è un operatore internazionale nel settore della produzione e vendita di diversi tipi di carte ad alto valore aggiunto, di prodotti di sicurezza quali carta per banconote, carte valori e prodotti autoadesivi (converting) ed è leader in Italia e in Europa per fatturato complessivo nel settore della produzione e commercializzazione di carte grafiche speciali. Il Gruppo è proprietario, tra gli altri, dei marchi Fedrigoni e Fabriano. La carta Fabriano, con 750 anni di storia all'attivo, è parte del patrimonio culturale italiano e ogni anno è scelta da milioni di studenti e artisti in Italia e nel mondo. Attraverso Fabriano Boutique poi il Gruppo Fedrigoni produce e commercializza prodotti di cartoleria fine venduti tramite 11 boutique monomarca di proprietà. Con oltre 2.700 dipendenti, 13 stabilimenti – di cui 9 in Italia, 2 in Spagna e 2 in Brasile – 14 impianti di fabbricazione a macchine continue, 7 impianti di macchine spalmatrici e oltre 13.000 referenze prodotto in catalogo, il Gruppo vende i propri prodotti in oltre 110 Paesi nel mondo.

The Fedrigoni Group, with 125 years of history behind it, is a leading international player in the production and sale of various types of high value added paper, security products (such as paper for banknotes and security documents) and self-adhesive items ("converting") and is the leader in Italy and Europe by total turnover in the production and sale of special graphic papers. The Group is the owner, amongst other things, of the Fedrigoni and Fabriano brands. Fabriano paper, with 750 years of his tory to its name, is part of Italy's cultural heritage and is chosen every year by millions of students and artists in Italy and throughout the world. The Fedrigoni Group produces and markets fine stationery products, which are sold in 11 owned monobrand boutiques (Fabriano Boutiques) and 4 franchised stores in Italy and China. With over 2,700 employees, 13 facilities – of which 9 in Italy, 2 in Spain and 2 in Brazil – 14 continuous paper-making production plants, 7 coating machine plants and over 13,000 product references in its catalogue, the Group sells its products in over 110 countries throughout the world.

[www.fedrigoni.com](http://www.fedrigoni.com)  
[www.fedrigonipapers.com](http://www.fedrigonipapers.com)  
[giulia.gatti@fedrigoni.com](mailto:giulia.gatti@fedrigoni.com)

**LE VIE  
DEL  
COMPASSO  
D'ORO**

Milan  
and around  
02.04  
12.09.2016

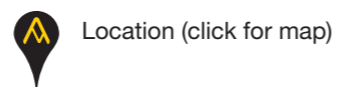

Location (click for map)

## FABRIANO BOUTIQUE

Via Ponte Vetero 17,  
Milano



Opening

02.04–12.09.2016  
Mon-Sun 10.00-19.00



Info

+39 02 76318754  
[www.fedrigoni.com](http://www.fedrigoni.com)  
[www.fedrigonipapers.com](http://www.fedrigonipapers.com)  
[giulia.gatti@fedrigoni.com](mailto:giulia.gatti@fedrigoni.com)

**ADI** ADI ASSOCIAZIONE  
PER IL DISEGNO  
INDUSTRIALE  
DELEGAZIONE  
LOMBARDIA



**Fedrigoni Su Misura**, Ginette Caron,  
Honorable Mention at the Compasso d'Oro, 2014





Ferrari è tra i marchi del lusso leader a livello mondiale e si occupa della progettazione, produzione e vendita di auto sportive ad altissime prestazioni. Il marchio Ferrari è simbolo di unicità, innovazione, prestazioni sportive all'avanguardia e design italiano. La storia e l'immagine delle auto Ferrari sono strettamente legate al team di Formula 1 Scuderia Ferrari, la squadra che ha ottenuto più successi nella storia della Formula 1. La nostra storia comincia ufficialmente nel 1947, quando, dallo storico portone di via Abetone Inferiore a Maranello, uscì la prima vettura marchiata Ferrari, la 125 S. Dal 2010 il Ferrari Design Centre, sotto la direzione di Flavio Manzoni, cura lo stile di ogni nuova auto prodotta sotto il simbolo del Cavallino Rampante.

Ferrari is among the world's leading luxury brands focused on the design, engineering, production and sale of the world's most recognizable performance sports cars. The Ferrari brand symbolizes exclusivity, innovation, state-of-the-art sporting performance and Italian design. Its history and the image enjoyed by its cars are closely associated with its Formula 1 racing team, Scuderia Ferrari, the most successful team in Formula 1 history. Our Story officially begins in 1947, when the first car to bear the Ferrari logo, the 125 S, drove through the historic factory gates on Via Abetone Inferiore in Maranello. Since 2010 the Ferrari Design Centre, under the leadership of Flavio Manzoni, is responsible for the styling of every new car produced under the symbol of the Prancing Horse.

ADIMEMBER

[www.ferrari.com](http://www.ferrari.com)

**LE VIE  
DEL  
COMPASSO  
D'ORO**

Milan  
and around  
02.04  
12.09.2016

**ADI** ADI ASSOCIAZIONE  
PER IL DISEGNO  
INDUSTRIALE  
DELEGAZIONE  
LOMBARDIA

**F12berlinetta**, Flavio Manzoni – Centro Stile  
Ferrari, Pininfarina, Compasso d'Oro, 2014;  
On exhibit: **F12tdf** (F12berlinetta evolution)

**Compasso d'Oro  
alla carriera,  
2001**

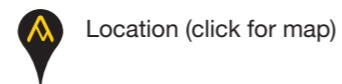

Location (click for map)

**GALLERIA CARLA SOZZANI**

Corso Como 10, Milano

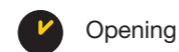

Opening

09.04–25.04.2016  
Mon-Sun 10.30-19.00



Info

+39 02 653531  
[www.galleriacarlasozzani.org](http://www.galleriacarlasozzani.org)  
[galleria@galleriacarlasozzani.org](mailto:galleria@galleriacarlasozzani.org)



**Ferrari** design



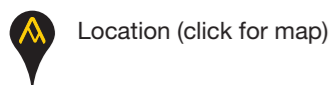

Location (click for map)

## GALBIATI ARREDA

Viale Certosa 21, Milano



Opening

02.04–12.09.2016

Mon-Sat 10.00-19.00



Info

+39 02 33001254

[www.galbiatiarreda.com](http://www.galbiatiarreda.com)

[info@galbiatiarreda.com](mailto:info@galbiatiarreda.com)

ADIMEMBER

[www.fiamitalia.it](http://www.fiamitalia.it)

[commerciale.italia@fiamitalia.it](mailto:commerciale.italia@fiamitalia.it)

Fondata da Vittorio Livi nel 1973, Fiam progetta, sviluppa e produce elementi di arredo in vetro curvato, realizzati seguendo processi artigianali e industriali insieme, fondendo tradizione e innovazione, oltre che design. Il vetro è ed era un materiale dalle grandi potenzialità che veniva però utilizzato, nel mondo dell'arredo, prevalentemente solo per la realizzazione di piccoli complementi o oggetti decorativi. Nella mente creativa del giovane Vittorio Livi comincia allora a delinearsi un sogno: il vetro che diventa protagonista unico nel mondo del progetto, dando vita ad arredi che stupiscono per la loro solidità e affascinano per la loro trasparenza. Fin dai suoi esordi, Fiam punta sull'innovazione come motore principale per realizzare le proprie scommesse commerciali e culturali. La capacità di "osare" dal punto di vista formale è percepita in Fiam come una sfida da raccogliere. Per realizzare alcuni progetti, l'azienda ha addirittura creato delle tecnologie "ad hoc". Di pari passo con l'innovazione progettuale, Fiam investe da sempre su quella tecnologica. Per questo, col passare degli anni e l'evolversi delle tecniche, oggi siamo alla settima generazione di impianti di curvatura: al Maestro Vetraio si sono aggiunte le tecnologie più innovative sia negli strumenti che nei materiali, permettendo all'Azienda di accettare sfide sempre più audaci proposte dai Designers che vogliono confrontarsi con questo impareggiabile materiale.

Founded by Vittorio Livi in 1973, FIAM designs, develops and produces items of furniture in curved glass, creating them through a combination of craftsmanship and industrial processes, actually merging tradition and innovation, hand-crafting and design. Glass is a material with vast potential but it was only used in the world of furniture for the production of small accessories or ornaments. And so in the young Vittorio Livi's creative mind, a dream began to take shape: glass would become a unique star in the world of fine design, being used to produce items of furniture which would be astonishingly solid yet beautifully transparent. From its earliest days, FIAM immediately focused on innovation as the driving force for achieving its business and cultural aims. FIAM sees a designer's ability to take risks with shapes as a welcome challenge to its technical expertise. The company has even created one-off technologies to produce some pieces. Hand-in-hand with its innovation in design, Livi has always invested heavily in innovation in technology. To deal with these problems, over the years and as technology evolved, the small furnace used to process the glass was replaced with others. Fiam in fact has now reached its seventh generation of glass bending plants: the master glass craftsman is now assisted by ground-breaking technologies in terms of both instruments and materials, enabling the company to rise to the increasingly challenging demands of the Designers who wish to work with this peerless material.

**LE VIE  
DEL  
COMPASSO  
D'ORO**

Milan  
and around  
02.04  
12.09.2016

**ADI** ADI ASSOCIAZIONE  
PER IL DISEGNO  
INDUSTRIALE  
DELEGAZIONE  
LOMBARDIA

Ghost, Cini Boeri

Compasso d'Oro alla carriera, 2001





Fondata nel 1978 per produrre e commercializzare letti dal design innovativo – obiettivo raggiunto con Nathalie disegnato da Vico Magistretti, riconosciuto come il primo letto tessile contemporaneo – Flou è un brand stimato e apprezzato per la passione e la coerenza con cui realizza prodotti che migliorano il benessere e la qualità della vita. Letti, poltrone, divani, armadi, complementi e una ricca collezione di biancheria, tessuti di rivestimento, materassi, guanciali, piumini e accessori si distinguono per qualità, innovazione, funzionalità e accuratezza di lavorazioni e finiture. Progettati da rinomati designer, i prodotti Flou arredano la zona notte, la zona giorno e ogni altro ambiente della casa all’insegna del buon gusto e della raffinatezza, interpretando al meglio le suggestioni del “made and manufactured in Italy”.

Flou was founded in 1978 to produce and commercialize bed exuding cutting-edge innovation design, an objective that was successfully achieved with Nathalie designed by Vico Magistretti, recognized as the first contemporary textile bed. The company is now an acclaimed and highly renowned brand, thanks to the passion and the coherence with which it produces articles to improve wellness and the quality of life. Beds, armchairs, sofas, wardrobes, accessories and a wealth of linens, upholstery fabrics, mattresses, pillows, duvets and accessories all stand-out for their intrinsic quality, the innovative features and design, excellent function and maximum precision in the production procedures and the finishing touches. The products in the Flou collections – all designed by well-known designers – are the perfect addiction to the sleeping quarters, the living environments and every other area throughout the home. They add a stylish touch of quality and elegance, interpreting and exalting the very best of “Made in Italy and Italian manufacturing precision”.

ADIMEMBER  
www.flou.it  
info@flou.it

LE VIE  
DEL  
COMPASSO  
D'ORO

Milan  
and around  
02.04  
12.09.2016

**ADI** ADI ASSOCIAZIONE  
PER IL DISEGNO  
INDUSTRIALE  
DELEGAZIONE  
LOMBARDIA

Compasso d'Oro alla carriera, 2004

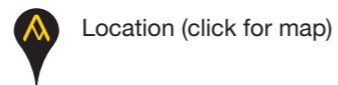

Location (click for map)

## FLOU SHOWROOM

V.le Regina Margherita 10/12,  
Milano

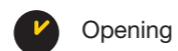

Opening

02.04–12.09.2016  
Mon 15.00–19.00  
Tue-Sat 10.00–19.00



Info

+39 02 654245  
www.flou.it  
showroommilano@flou.it





FONDAZIONE PIRELLI

Location (click for map)

**FONDAZIONE PIRELLI**

Viale Sarca 222, Milano

Opening

04.04–12.09.2016  
Mon-Fri 09.00–18.00  
August closed  
Visit on appointment

Info

+39 02 64423971  
www.fondazionepirelli.org  
info@fondazionepirelli.org

www.fondazionepirelli.org  
info@fondazionepirelli.org

**LE VIE  
DEL  
COMPASSO  
D'ORO**

Milan  
and around  
02.04  
12.09.2016

**ADI** ADI ASSOCIAZIONE  
PER IL DISEGNO  
INDUSTRIALE  
DELEGAZIONE  
LOMBARDIA

La Fondazione Pirelli nasce nel 2009 con l'obiettivo di promuovere e diffondere la conoscenza del patrimonio culturale, storico e contemporaneo del Gruppo Pirelli, sia mediante la valorizzazione dei documenti dell'Archivio Storico sia attraverso progetti e iniziative volte a promuovere la cultura d'impresa Pirelli come parte del più generale patrimonio culturale del paese. L'Archivio Storico contiene documenti prodotti nel corso degli oltre 140 anni di attività del Gruppo Pirelli. Un ruolo centrale è giocato dalla sezione dedicata alla pubblicità e alla comunicazione, che testimonia la feconda collaborazione di Pirelli con intellettuali, artisti, fotografi, designers: migliaia di fotografie, centinaia di bozzetti pubblicitari, pellicole risalenti ai primi anni del Novecento e ai pionieri del cinema.

The Pirelli Foundation was set up in 2009. The primary aim of the Foundation is to promote and make known the historical and contemporary cultural heritage of the Pirelli Group, both by opening up and promoting the Historical Archive, and through projects and events to promote the corporate culture of Pirelli as part of the more general heritage of Italy. The Historical Archive houses documents that have been drafted throughout the 140-year activity of the Pirelli Group. A key role is played by the section devoted to advertising and communication, which clearly illustrates Pirelli's rich and fruitful collaboration with intellectuals, artists and photographers, designers: thousands of photographs, hundreds of advertising, and films dating back to the early years of the twentieth century by pioneers of cinema.



Zizi, Bruno Munari, Pigomma, Compasso d'Oro, 1954



# FOSCARINI

Foscarini è una dinamica azienda italiana che progetta, realizza e vende in tutto il mondo lampade decorative dal design italiano e distintivo. Una collezione che conta più di 60 modelli, più di 20 materiali e più di 30 designer. La capacità di individuare e valorizzare gli elementi vincenti di ciascun concept alla base di ogni modello e di interpretarli e svilupparli con coerenza progettuale, hanno consentito a Foscarini di affermarsi nel panorama dell'illuminazione di design come realtà propositiva e creativa. Lampade dotate di grande personalità riescono a trasformare ambienti diversi e offrono una chiave di lettura della collezione sempre nuova.

Foscarini is an innovative Italian lighting company that views each lamp as a passion project, fueled by an appreciation for and strong understanding of timeless design. Creating unique products that boast a strong personality, Foscarini holds a deep knowledge of the lighting industry and maintains a steadfast reputation. 60 models, more than 20 materials and over 30 designers come together to form a robust collection of lamps, each with a story to tell and an aesthetic that is powerful enough to transform any space, be it public or private, into a distinctive living experience.

ADIMEMBER  
www.foscarini.com  
foscarini@foscarini.com

LE VIE  
DEL  
COMPASSO  
D'ORO

Milan  
and around  
02.04  
12.09.2016

**ADI** ADI ASSOCIAZIONE  
PER IL DISEGNO  
INDUSTRIALE  
DELEGAZIONE  
LOMBARDIA

Mite, Marc Sadler, Compasso d'Oro, 2001

Inventario, a cura di Beppe Finessi, Compasso d'Oro, 2014

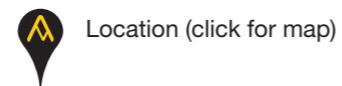

## FOSCARINI SPAZIO BRERA

Via Fiori Chiari 28 (main entrance)  
Via Pontaccio 19, Milano

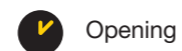

02.04-12.09.2016

until 12.06.2016  
Tue-Sat 10.00-13.30  
/ 14.30-19.00  
from 13.06.2016  
Mon-Fri 10.00-13.00  
/ 14.00-19.00



+39 02 87071320  
www.foscarini.com  
spaziobrera@foscarini.com

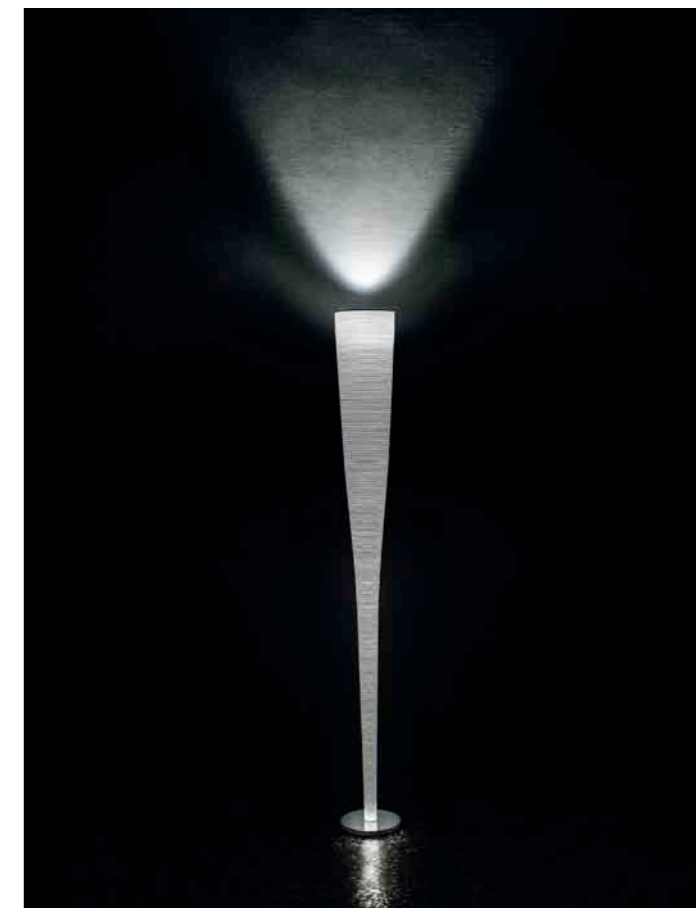

# francescorota



 Location (click for map)

## FRANCESCO ROTA STUDIO

Viale Luigi Majno 20,  
Milano

 Opening

02.04–12.09.2016  
Mon-Fri 10.00-13.00  
/ 14.30-18.00

 Info

+39 02 70005267  
www.francescorota.com  
info@francescorota.it

**Linea**, for Paola Lenti,  
Honorable Mention at  
the Compasso d'Oro, 2001

Francesco Rota, interior e product designer, nasce nel 1966 a Milano dove vive e lavora. Dopo la laurea in disegno industriale all'Art Center College of Design di La Tour de Peilz (Svizzera), apre il suo studio nel 1998 occupandosi di progettazione nei diversi settori del design. Molte le collaborazioni internazionali: Alchemy, Arketipo, Bals Tokyo, Barilla, Driade, Fiat, Frag, John Richmond, Knoll International, KME Italy, Lapalma, Lema, Living Divani, L'Oreal Paris, Malo, Martini & Rossi, Mercedes Benz, Moroso, Paola Lenti, Oluce, Takano Co.Ltd, Versus. Gli sono stati riconosciuti diversi premi fra cui la Menzione d'Onore per il Compasso d'Oro, il German Design Award, il Good Design Award e il Red Dot. Il suo lavoro è stato esposto in mostre ed eventi italiani e internazionali tra i quali la Triennale di Milano, il Material Connection di New York, la Biennale di Architettura di Venezia, la Royal Academy of Arts di Londra. Dal 2013 è art director di Lapalma.

Francesco Rota, interior and product designer, born in 1966 in Milan where he lives and works. He graduated in product design at Art Center College of Design in 1994, La Tour de Peilz (Switzerland), he opens his own studio in 1998 and works in different fields of design: product, furniture, lighting, showrooms, offices, residential interiors and events. International collaborations: Alchemy, Arketipo, Bals Tokyo, Barilla, Driade, Fiat, Frag, John Richmond, Knoll International, KME Italy, Lapalma, Lema, Living Divani, L'Oreal Paris, Malo, Martini & Rossi, Mercedes Benz, Moroso, Paola Lenti, Oluce, Takano Co.Ltd, Versus. Francesco Rota has been honoured with many awards such as honorable mentions for the Compasso d'Oro, Special Mention for the German Design Award, Good Design Awards and Red Dot. He has taken part in several exhibitions held at: Triennale di Milano, Material Connection in New York, Biennale di Architettura di Venezia, Royal Academy of Arts in London. From 2013 he is the art director of Lapalma.

**Island**, for Paola Lenti, Honorable Mention at  
the Compasso d'Oro, 2004 (left)

ADIMEMBER

www.francescorota.com  
info@francescorota.it

**LE VIE  
DEL  
COMPASSO  
D'ORO**

Milan  
and around  
02.04  
12.09.2016

**ADI** ADI ASSOCIAZIONE  
PER IL DISEGNO  
INDUSTRIALE  
DELEGAZIONE  
LOMBARDIA



# guzzini

 Location (click for map)

**SHOWROOM  
ORLANDI - IGUZZINI**

Via San Damiano 3, Milano

 Opening

04.04-31.07.2016  
Mon-Fri 09.00-13.00  
/ 14.00-18.00

Visit on appointment

 Info

+39 02 7621161  
www.fratelliguzzini.com  
info@fratelliguzzini.com

**Compasso d'Oro  
alla carriera, 1991**

ADIMEMBER  
www.fratelliguzzini.com  
info@fratelliguzzini.com

**LE VIE  
DEL  
COMPASSO  
D'ORO**

Milan  
and around  
02.04  
12.09.2016

**ADI** ADI ASSOCIAZIONE  
PER IL DISEGNO  
INDUSTRIALE  
DELEGAZIONE  
LOMBARDIA

Fratelli Guzzini nasce nel 1912 con la produzione di oggetti in corno e nel 1938, con l'introduzione del plexiglas nello spazio domestico, Guzzini rivoluziona la cultura d'uso ancora fortemente legata alla tradizione. I migliori nomi del design internazionale hanno scelto di lavorare con Guzzini proprio per la sua straordinaria capacità di unire funzionalità ed estetica. La ricerca estetica e funzionale, la sperimentazione di materiali sempre nuovi sapientemente abbinati tra loro e il coraggio di essere sempre innovativi, quasi ad anticipare le esigenze - in continuo cambiamento - dei consumatori, fanno dell'azienda marchigiana uno dei simboli del Made in Italy nel mondo.



Fratelli Guzzini was established in 1912, based on the handcrafting of ox horn items. The company owes its current success to an extraordinary intuition: in 1938 – amid years marked by a strong tradition-based culture – Guzzini introduced the use of Plexiglas in making everyday household articles. Some of the leading names in the world of international design chose to work together with Guzzini for its ability to make simple items in an extraordinary way by combining functionality with a stylish design. The aesthetical and functional research, experimenting innovative and wisely combined materials, able to anticipate the variable demands of consumers, render the company one of the worldwide symbols of “Made in Italy”.

**Latina**, Lorenzo Gecchelin, Compasso d'Oro, 2004

**Lurisia Bottle cap**, Ettore Sottsass, Honorable Mention at the Compasso d'Oro, 2011



# HDG

Hangar Design Group

Hangar Design Group è un collettivo multidisciplinare di designer, attivo da oltre trent'anni e già insignito da numerosi premi internazionali. Si occupa di creatività a tutto campo, applicata a progetti di branding nell'ambito del design e della comunicazione. Presente a livello internazionale, lo studio combina sapientemente capacità creativa e costante attenzione alla qualità, cimentandosi in progetti di retail, brand identity, product design, e ideando nuovi strumenti comunicativi, allestimenti e ambienti digitali. Hangar Design Group conta su uno staff di oltre quaranta collaboratori, tra brand strategist, grafici, architetti, designer, web e multimedia developer. E' presente a Treviso, Milano, New York e Shanghai.

Hangar Design Group is an award-winning multidisciplinary practice, dedicated to creating powerful brand experiences through design and communication. Operating internationally, the studio has balanced a steadfast commitment to design quality and creative ability, approaching a wide range of projects, including new products, retail concepts, brand identities, communication tools, exhibition sets, and digital environments. Hangar Design Group is today an international network with a staff of more than forty among brand strategists, graphic and industrial designers, architects, web and multimedia developers, operating in Treviso, Milan, New York and Shanghai.

ADIMEMBER  
www.hangardesigngroup.com  
hdg@hangar.it

**LE VIE  
DEL  
COMPASSO  
D'ORO**

Milan  
and around  
02.04  
12.09.2016

**ADI** ADI ASSOCIAZIONE  
PER IL DISEGNO  
INDUSTRIALE  
DELEGAZIONE  
LOMBARDIA

**One-o-One Travel Mug,**  
selected for the Compasso d'Oro  
International Award, 2015 (fig.)

**Sunset,**  
for Movit-Pircher Oberland,  
Compasso d'Oro, 2011

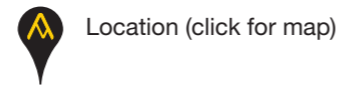

## HANGAR DESIGN GROUP

Viale Bianca Maria 23,  
Milano

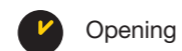

20.04–12.09.2016  
Mon-Fri 10.00-13.00  
/ 15.00-18.00  
Visit on appointment



+39 02 48028758  
www.hangardesigngroup.com  
hdg@hangar.it



# HORM.IT



**Ripples**, Toyo Ito,  
Compasso d'Oro, 2004

[www.horm.it](http://www.horm.it) – [horm@horm.it](mailto:horm@horm.it)

**LE VIE  
DEL  
COMPASSO  
D'ORO**

Milan  
and around  
02.04  
12.09.2016

**ADI** ADI ASSOCIAZIONE  
PER IL DISEGNO  
INDUSTRIALE  
DELEGAZIONE  
LOMBARDIA



 Location (click for map)

**GARAVAGLIARREDAMENTI**

Viale Monte Santo 8,  
Milano

 Opening

20.04–12.09.2016  
Tue-Sat 09.30-13.00  
/ 15.00-19.00

 Info

+39 02 29013279  
[www.garavagliarredamenti.com](http://www.garavagliarredamenti.com)  
[info@garavagliarredamenti.com](mailto:info@garavagliarredamenti.com)

**Wow!**, Graffite Design  
Honorable Mention at  
the Compasso d'Oro, 1998

In aramaico antico la parola “horm” significa “recinto sacro con diritto di asilo”. Questo recinto, metaforicamente costruito e accudito nel Nord-Est d'Italia, accoglie grandi maestri dell'architettura contemporanea, artisti di fama internazionale e poliedrici designer: Mario Bellini, Mario Botta, Dror, Steven Holl, Toyo Ito, Marc Thorpe, Matteo Thun, Karim Rashid, Todd Bracher, Sebastian Errazuriz, Ilaria Marelli e molti altri. Il marchio, nato nel 1989, ha conquistato negli anni un'invidiabile serie d'importanti riconoscimenti internazionali, fra cui tre Compassi d'Oro (1998, 2004, 2008), due Chicago Athenaeum Good Design Award (2013, 2014), un Red Dot Award (2016).

In Old Aramaic, the word “horm” means “sacred enclosure with the right to asylum”. This place, metaphorically speaking, has been constructed and looked after in Northeast Italy. It receives great masters of contemporary architecture, artists of international fame and versatile designers: Mario Bellini, Mario Botta, Dror, Steven Holl, Toyo Ito, Marc Thorpe, Matteo Thun, Karim Rashid, Todd Bracher, Sebastian Errazuriz, Ilaria Marelli and many more. The company was created in 1989 and has since gained an enviable series of important international awards, including three Compasso d'Oro awards (1998, 2004, 2008), two Chicago Athenaeum Good Design Award (2013, 2014) and a Red Dot Award (2016).





Leader europeo nel settore, Ideal Standard è protagonista, da più di 100 anni, della stanza da bagno. Il suo impegno è quello di offrire soluzioni complete per fare del bagno non solo uno spazio funzionale, ma un luogo dove vivere emozioni. Un bagno di design dove qualità, armonia delle forme e tecnologia si combinano per rendere reale il proprio bagno ideale.

As Europe's leading bathroom brand, Ideal Standard believes people should have their ideal bathroom, whatever that means to them, as standard. As experts in people-centred design, Ideal Standard creates the perfect balance between form and function, helping people get the best out of their bathroom so that they can get the best out of themselves.



 Location (click for map)

## FONDAZIONE ACHILLE CASTIGLIONI

Piazza Castello 27, Milano

 Opening

27.04–12.09.2016  
Tue-Fri at 10.00, 11.00, 12.00  
Sat min 15 people are required  
visit on appointment,  
guided tour only, ticket on site

 Info

+39 02 8053606  
[www.achillecastiglioni.it](http://www.achillecastiglioni.it)  
[info@achillecastiglioni.it](mailto:info@achillecastiglioni.it)

[www.idealstandard.it](http://www.idealstandard.it)  
[info@idealstandard.it](mailto:info@idealstandard.it)

**LE VIE  
DEL  
COMPASSO  
D'ORO**

Milan  
and around  
02.04  
12.09.2016

**ADI** ADI ASSOCIAZIONE  
PER IL DISEGNO  
INDUSTRIALE  
DELEGAZIONE  
LOMBARDIA

**Linda**, Achille Castiglioni,  
Honorable Mention at the Compasso d'Oro, 1979



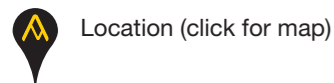

## IED – ISTITUTO EUROPEO DI DESIGN

Via Amatore Sciesa 4, Milano

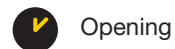

20.05–12.09.2016  
Mon–Fri 9:00–18.30



+39 02 5796951  
www.ied.it  
p.r@milano.ied.it

L'Istituto Europeo di Design nasce nel 1966 dall'intuizione di Francesco Morelli. IED è oggi un'eccellenza internazionale di matrice completamente italiana, che opera nel campo della formazione e della ricerca, nelle discipline del Design, della Moda, delle Arti Visive e della Comunicazione. Si posiziona come scuola internazionale di Alta Formazione orientata alle professioni della creatività, con particolare attenzione al design nelle sue diverse e più aggiornate declinazioni. L'offerta formativa IED è basata su crediti formativi (CF) strutturati in conformità ai parametri adottati dalle più avanzate istituzioni europee del settore. Il percorso di formazione ideale mira a condurre lo studente verso una preparazione a tutto tondo nella disciplina del Design prescelta, abbinando un programma Undergraduate ad uno Postgraduate. IED conta su uno staff di più di 400 professionisti che collaborano con gli oltre 1.900 docenti, attivi nei rispettivi settori di riferimento, per assicurare il perfetto funzionamento delle 11 sedi: Milano, Torino, Roma, Firenze, Venezia, Cagliari, Como, Madrid, Barcellona, San Paolo, Rio de Janeiro.

Istituto Europeo di Design – founded in 1966 by Francesco Morelli. For fifty years, the Istituto Europeo di Design has been operating in the fields of education and research in the disciplines of Design, Fashion, Visual communication and Management. IED is now an Italian international excellence; partnerships with international leading companies are an essential factor in its educational strategy and its training programme is based on credits (CF) in accordance with the most advanced European institutions. As a school with an international vocation, the Istituto Europeo di Design welcomes students with different nationalities and cultures to all its 11 campuses: Milan, Turin, Rome, Florence, Venice, Cagliari, Como, Madrid, Barcelona, Sao Paulo, Rio de Janeiro.



Solari, Bodin Hon, Targa Giovani International, 2015

ADIMEMBER  
www.ied.it  
p.r@milano.ied.it

LE VIE  
DEL  
COMPASSO  
D'ORO

Milan  
and around  
02.04  
12.09.2016

**ADI** ADI ASSOCIAZIONE  
PER IL DISEGNO  
INDUSTRIALE  
DELEGAZIONE  
LOMBARDIA





Nata a Pesaro nel 1962 come azienda artigianale specializzata nella produzione di arredi per bar e gelaterie, IFI segna la storia dell'arredo e della tecnologia per i locali Food & Beverage. La storia di IFI è contraddistinta da innovazioni che continuano a dettare nuovi standard di riferimento per il settore, in tutto il mondo. Nel 2005, IFI rivoluziona il mercato con Tonda: la prima vetrina gelato rotonda e rotante della storia (design Makio Hasuike + IFI R&D) ed entra di diritto nel mondo del design grazie alla Segnalazione XXI Compasso d'Oro (2008). Nel 2014 si aggiudica invece il XXIII Compasso d'Oro grazie al tavolo-bacheca Bellevue con tecnologia Panorama: inedita sintesi tra la perfetta conservazione del gelato nel banco a pozzetti e la visibilità dei gusti nella vetrina.

Created in Pesaro in 1962 as an artisan firm specialising in the production of bar and gelato parlour furniture, IFI has made its mark on the history of Food & Beverage outlet furnishings and technology. IFI's history is marked by innovations that have dictated new reference standards for the sector. In 2005, IFI has revolutionized the market with Tonda: the first round and rotating gelato display case in the world (designed by Makio Hasuike + IFI R&D) and officially became a part of the design world with the XXI Compasso d'Oro Recommendation (2008). In 2014, IFI won the XXIII ADI Compasso d'Oro thanks to Bellevue with Panorama technology: a brand new synthesis between the perfect preservation of the gelato in pozzetti counters and visibility of the flavours in display cases.

ADIMEMBER  
www.ifi.it  
info@ifi.it

**LE VIE  
DEL  
COMPASSO  
D'ORO**

Milan  
and around  
02.04  
12.09.2016

**ADI** ADI ASSOCIAZIONE  
PER IL DISEGNO  
INDUSTRIALE  
DELEGAZIONE  
LOMBARDIA

**Bellevue with Panorama Technology,**  
Marc Sadler with IFI R&D Department, Compasso d'Oro, 2014

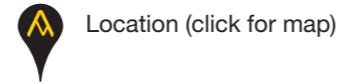

Location (click for map)

## LOVE IT STORE

Via Rugabella 1, Milano

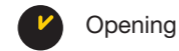

Opening

02.04–12.09.2016  
Mon-Fri 07.30–22.00  
Sat 10.00–16.00  
+39 02 7209611



Info

+39 0721 200231  
www.ifi.it  
info@ifi.it



# iGuzzini

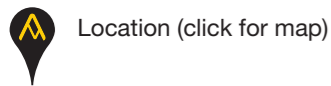

## IGUZZINI PARTNER ASSISTANCE

Via San Damiano 3, Milano



04.04–31.07.2016  
Mon-Fri 09.00-13.00  
/ 14.00-18.00  
Visit on appointment



+39 02 7621161  
www.iguzzini.com  
iguzzini@iguzzini.it

ADIMEMBER  
www.iguzzini.com  
iguzzini@iguzzini.it

**LE VIE  
DEL  
COMPASSO  
D'ORO**

Milan  
and around  
02.04  
12.09.2016

**ADI** ADI ASSOCIAZIONE  
PER IL DISEGNO  
INDUSTRIALE  
DELEGAZIONE  
LOMBARDIA

**Shuttle**, Bruno Gecchelin, Compasso d'Oro, 1989

iGuzzini è una comunità internazionale al servizio dell'architettura per una vita migliore. È un centro di eccellenza dedicato allo studio, al progetto ed alla gestione della luce nelle sue diverse forme. Produce sistemi di illuminazione in collaborazione con i migliori architetti, lighting designer, progettisti, università e centri di ricerca in tutto il mondo. Opera come centro di competenza e di innovazione per lo sviluppo di strumenti per il controllo e la personalizzazione della luce intervenendo sulle energie vitali, sulla elaborazione di strumenti ottici, sulla qualificazione delle sorgenti e nelle interfacce di gestione degli ambienti. iGuzzini lavora per migliorare, con la luce, il rapporto tra l'uomo e l'ambiente, attraverso la ricerca, l'industria, la tecnologia e la conoscenza.

iGuzzini is an international community at the service of architecture for a better life. It is a center of excellence dedicated to the study, design and management of lighting in its various forms. It produces lighting systems in collaboration with leading architects, lighting designers, designers, universities and research centers all over the world. It operates as a center of expertise and innovation for the development of tools to control and customize lighting, working on vital energy sources, on developing optics, on rating lamps and on room management interfaces. iGuzzini works to use lighting to improve the relationship between man and the environment, through research, manufacturing, technology and knowledge.



# Kartell

Azienda leader del design, fondata a Milano nel 1949 da Giulio Castelli, Kartell è da oltre 65 anni una delle aziende simbolo della progettualità Made in Italy. Una storia di successo raccontata attraverso un'incredibile serie di prodotti - mobili, complementi d'arredo, illuminazione - diventati parte del paesaggio domestico, se non vere e proprie icone del design contemporaneo. Dal 1988, erede dello "spirito Kartell" è Claudio Luti (attuale Presidente e proprietario dell'azienda) che, avvalendosi della collaborazione dei più prestigiosi progettisti internazionali continua con lo stesso fervore ed entusiasmo del fondatore la ricerca di nuove tecnologie, forme e stili, frutto di un perfetto equilibrio tra l'esperienza progettuale dei singoli designer e le potenzialità e le esigenze dell'azienda.

Kartell, the leading design company founded in Milan in 1949 by Giulio Castelli, has been a symbol of progressive Italian design for over 65 years. Its story is one of success, told through an incredible series of products - furniture, furnishings and lighting - that have become not only a part of the domestic landscape, but also true icons of contemporary design. Claudio Luti (the current president and owner of the company) has been the heir to the "Kartell spirit" since 1988. By embarking on collaborations with the most prestigious international designers, he has continued the search for new technologies, forms and styles with the same fervour and enthusiasm as the founder himself, perfectly combining the skill of individual designers with the potential and experience of the company.

**K 4970/71**, Castelli Ferrieri Anna, Honorable Mention at the Compasso d'Oro, 1970

**Gancio 4702**, Von Bohr Olaf, Honorable Mention at the Compasso d'Oro, 1979

**Book-Worm**, Ron Arad, **Tiramisu**, Andries Van Onck, Honorable Mention at the Compasso d'Oro, 1994

**Maui**, Vico Magistretti, Diver Viss, Honorable Mention at the Compasso d'Oro, 1998

**Bubble Club**, Philippe Starck, Compasso d'Oro, 2001

**FPE**, Ron Arad Associates Ltd, Honorable Mention at the Compasso d'Oro, 2001

**LE VIE  
DEL  
COMPASSO  
D'ORO**

Milan  
and around  
02.04  
12.09.2016

**ADI** ADI ASSOCIAZIONE  
PER IL DISEGNO  
INDUSTRIALE  
DELEGAZIONE  
LOMBARDIA



**Battista**, Antonio Citterio - G.O. Löw, Honorable Mention at the Compasso d'Oro, 1994 (left up)

**La Marie**, Philippe Starck, Honorable Mention at the Compasso d'Oro, 2001 (left)

**Spoon**, Antonio Citterio and Partners, Honorable Mention at the Compasso d'Oro, 2004

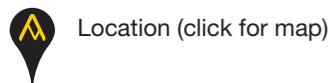

Location (click for map)

## KARTELL FLAGSHIP STORE

Via Turati ang.  
Via Carlo Porta 1, Milano

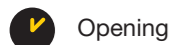

Opening

02.05-12.09.2016  
Mon 15.00-19.00  
Tue-Sat 10.00-19.00



Info

+39 02 6597916  
www.kartell.com  
milano@kartellflag.com

**Compasso d'Oro  
alla carriera,  
1979**

ADIMEMBER  
www.kartell.com  
info@kartell.it





**Kartell**museo

**Secchio KS 1146**, Gino Colombini,  
Compasso d'Oro, 1955

**Tinozza KS1065**, Gino Colombini,  
Compasso d'Oro, 1957

**Spremilimoni KS 1481**, Gino  
Colombini, Compasso d'Oro, 1959

**Scolapiatti KS 1171**, Gino  
Colombini, Compasso d'Oro, 1960

**Seggiolina per bambini 4999**,  
Marco Zanuso, Richard Sapper,  
Compasso d'Oro, 1964

**Sedia 4870**, Anna Castelli Ferrieri,  
Compasso d'Oro, 1987

**Mobil**, Antonio Citterio with  
Oliver Low, Compasso d'Oro,  
1994

Discover other awards at the Museo

ADIMEMBER  
www.kartell.com  
info@kartell.it

**LE VIE  
DEL  
COMPASSO  
D'ORO**

Milan  
and around  
02.04  
12.09.2016

**ADI** ADI ASSOCIAZIONE  
PER IL DISEGNO  
INDUSTRIALE  
DELEGAZIONE  
LOMBARDIA



Azienda leader del design, fondata a Milano nel 1949 da Giulio Castelli, Kartell è da oltre 65 anni una delle aziende simbolo della progettualità Made in Italy. Una storia di successo raccontata attraverso un'incredibile serie di prodotti - mobili, complementi d'arredo, illuminazione - diventati parte del paesaggio domestico, se non vere e proprie icone del design contemporaneo. Dal 1988, erede dello "spirito Kartell" è Claudio Luti (attuale Presidente e proprietario dell'azienda) che, avvalendosi della collaborazione dei più prestigiosi progettisti internazionali continua con lo stesso fervore ed entusiasmo del fondatore la ricerca di nuove tecnologie, forme e stili, frutto di un perfetto equilibrio tra l'esperienza progettuale dei singoli designer e le potenzialità e le esigenze dell'azienda.

Kartell, the leading design company founded in Milan in 1949 by Giulio Castelli, has been a symbol of progressive Italian design for over 65 years. Its story is one of success, told through an incredible series of products - furniture, furnishings and lighting - that have become not only a part of the domestic landscape, but also true icons of contemporary design. Claudio Luti (the current president and owner of the company) has been the heir to the "Kartell spirit" since 1988. By embarking on collaborations with the most prestigious international designers, he has continued the search for new technologies, forms and styles with the same fervour and enthusiasm as the founder himself, perfectly combining the skill of individual designers with the potential and experience of the company.

**Book-Worm**, Ron Arad, Honorable Mention  
at the Compasso d'Oro, 1994



 Location (click for map)

**KARTELLMUSEO**

Via delle Industrie 3, Noviglio MI

 Opening

02.04-12.09.2016  
Mon-Fri 10.00-13.00  
/ 14-00-17:00

Visit on appointment

 Info

+39 02 90012269  
www.museokartell.it  
info@museokartell.it

**Kartell, Compasso d'Oro  
alla carriera, 1979**

**Bubble Club**, Philippe Starck,  
Compasso d'Oro, 2001



# la murrina

M U R A N O

La Murrina è leader nella lavorazione del vetro di Murano: dalla mano esperta dei maestri vetrai nascono luci e oggetti in stile classico, dal design contemporaneo e collezioni eclettiche.

La Murrina is a leader in the manufacturing of Murano glass: by the expert hand of glass masters born lights and objects in a classic style, contemporary design and eclectic collections.

[www.lamurrina.com](http://www.lamurrina.com)  
[cristian.radice@lamurrina.com](mailto:cristian.radice@lamurrina.com)

**LE VIE  
DEL  
COMPASSO  
D'ORO**

Milan  
and around  
02.04  
12.09.2016

**ADI** ADI ASSOCIAZIONE  
PER IL DISEGNO  
INDUSTRIALE  
DELEGAZIONE  
LOMBARDIA

 Location (click for map)

## LA MURRINA SHOWROOM

Piazzale Biancamano 2,  
Milano

 Opening

02.04–02.09.2016  
Tue-Sun 10.30-13.00  
/ 15-00-19:00

 Info

+39 02 63471953  
[www.lamurrina.com](http://www.lamurrina.com)  
[cristian.radice@lamurrina.com](mailto:cristian.radice@lamurrina.com)

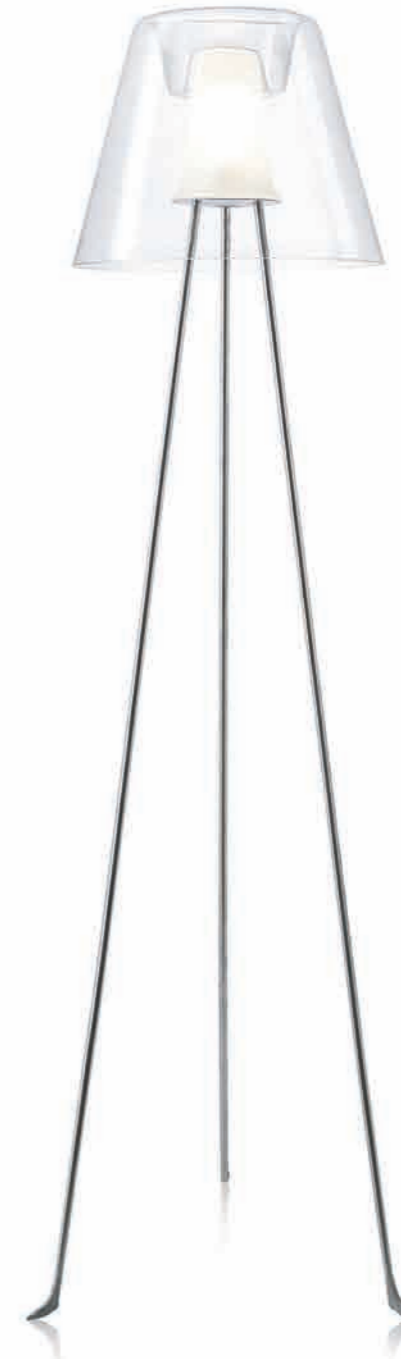

**Zelig**, Desin Santachiara,  
Honorable Mention at  
the Compasso d'Oro, 2001

# LAGO

 Location (click for map)

## APPARTAMENTO LAGO

Via Brera 30, Milano

 Opening

02.04–12.09.2016  
Mon–Sun 9.00–18.00

 Info

[www.appartamentolago.com](http://www.appartamentolago.com)  
[brera@appartamentolago.com](mailto:brera@appartamentolago.com)

Innovativo brand del design italiano, Lago ha una visione estesa del design: una disciplina che produca senso e non solo prodotti, capace di innovare l'intera filiera produttiva e di proporre nuove visioni e nuovi modelli del vivere. La visione del design Lago si riassume nel claim "Interior Life", un'espressione che indica sia la vita interiore, riferibile alla sfera emozionale di ciascuno di noi, sia la vita degli interni, quella che conduciamo in uffici, abitazioni, alberghi, ospedali, scuole; spazi da progettare con un design che faccia sentire bene. Partendo da questo principio ispiratore Lago ha sviluppato un design modulare che funziona come un alfabeto da usare per arredare gli ambienti in armonia con la propria vita interiore.

Lago is an innovative brand in the world of Italian design. It has an expanded vision of design as a discipline that produces not just products but also meaning, capable of innovating the entire production chain and proposing new visions and new models for living. The vision of design that inspires Lago can be summed up in the words 'Interior Life', an expression that indicates both our inner life, meaning the emotional sphere of each and every one of us, and the life of interiors, that is the life we lead in offices, homes, hotels, hospitals and schools; spaces that need to be planned with design that makes us feel good. Starting from this inspiring principle, Lago has developed a modular design that works as an alphabet to be used to furnish spaces in harmony with our own interior lives.



ADIMEMBER  
[www.lago.it](http://www.lago.it)  
[info@lago.it](mailto:info@lago.it)

**LE VIE  
DEL  
COMPASSO  
D'ORO**

Milan  
and around  
02.04  
12.09.2016

**ADI** ADI ASSOCIAZIONE  
PER IL DISEGNO  
INDUSTRIALE  
DELEGAZIONE  
LOMBARDIA

**Appartamento Lago**, Diego Paccagnella,  
Honorable Mention at the Compasso d'Oro, 2014



# LAGO

 Location (click for map)

## LAGO STORE

Corso Lodi 2, Milano

 Opening

02.04–12.09.2016

Mon 15.30-19.30

Tue-Wed-Fri 09.30-13.00

/ 15.30-19.30

Thu 09.30-19.30

Sat 09.30-13.00 / 15.00-19.30

 Info

+39 02 58306187

[www.milano-corsolodi.lago.it](http://www.milano-corsolodi.lago.it)

[milano@lagostore.net](mailto:milano@lagostore.net)

ADIMEMBER

[www.lago.it](http://www.lago.it)

[info@lago.it](mailto:info@lago.it)

**LE VIE  
DEL  
COMPASSO  
D'ORO**

Milan  
and around  
02.04  
12.09.2016

**ADI** ADI ASSOCIAZIONE  
PER IL DISEGNO  
INDUSTRIALE  
DELEGAZIONE  
LOMBARDIA

Joynt, Owen Harry, Lago Studio,  
Honorable Mention at the Compasso d'Oro, 2014

Innovativo brand del design italiano, Lago ha una visione estesa del design: una disciplina che produca senso e non solo prodotti, capace di innovare l'intera filiera produttiva e di proporre nuove visioni e nuovi modelli del vivere. La visione del design Lago si riassume nel claim "Interior Life", un'espressione che indica sia la vita interiore, riferibile alla sfera emozionale di ciascuno di noi, sia la vita degli interni, quella che conduciamo in uffici, abitazioni, alberghi, ospedali, scuole; spazi da progettare con un design che faccia sentire bene. Partendo da questo principio ispiratore Lago ha sviluppato un design modulare che funziona come un alfabeto da usare per arredare gli ambienti in armonia con la propria vita interiore.

Lago is an innovative brand in the world of Italian design. It has an expanded vision of design as a discipline that produces not just products but also meaning, capable of innovating the entire production chain and proposing new visions and new models for living. The vision of design that inspires Lago can be summed up in the words 'Interior Life', an expression that indicates both our inner life, meaning the emotional sphere of each and every one of us, and the life of interiors, that is the life we lead in offices, homes, hotels, hospitals and schools; spaces that need to be planned with design that makes us feel good. Starting from this inspiring principle, Lago has developed a modular design that works as an alphabet to be used to furnish spaces in harmony with our own interior lives.



# LAGO

 Location (click for map)

## OPEN – MORE THAN BOOKS

Viale Monte Nero 6, Milano

 Opening

02.04–12.09.2016

Mon-Fri 10.00-21.00

Sat-Sun 10.00-20.00

 Info

+39 02 83425610

[www.openmilano.com](http://www.openmilano.com)

[events@openmilano.com](mailto:events@openmilano.com)

Innovativo brand del design italiano, Lago ha una visione estesa del design: una disciplina che produca senso e non solo prodotti, capace di innovare l'intera filiera produttiva e di proporre nuove visioni e nuovi modelli del vivere. La visione del design Lago si riassume nel claim "Interior Life", un'espressione che indica sia la vita interiore, riferibile alla sfera emozionale di ciascuno di noi, sia la vita degli interni, quella che conduciamo in uffici, abitazioni, alberghi, ospedali, scuole; spazi da progettare con un design che faccia sentire bene. Partendo da questo principio ispiratore Lago ha sviluppato un design modulare che funziona come un alfabeto da usare per arredare gli ambienti in armonia con la propria vita interiore.

Lago is an innovative brand in the world of Italian design. It has an expanded vision of design as a discipline that produces not just products but also meaning, capable of innovating the entire production chain and proposing new visions and new models for living. The vision of design that inspires Lago can be summed up in the words 'Interior Life', an expression that indicates both our inner life, meaning the emotional sphere of each and every one of us, and the life of interiors, that is the life we lead in offices, homes, hotels, hospitals and schools; spaces that need to be planned with design that makes us feel good. Starting from this inspiring principle, Lago has developed a modular design that works as an alphabet to be used to furnish spaces in harmony with our own interior lives.



ADIMEMBER

[www.lago.it](http://www.lago.it)

[info@lago.it](mailto:info@lago.it)

**LE VIE  
DEL  
COMPASSO  
D'ORO**

Milan  
and around  
02.04  
12.09.2016

**ADI** ADI ASSOCIAZIONE  
PER IL DISEGNO  
INDUSTRIALE  
DELEGAZIONE  
LOMBARDIA

Joynt, Owen Harry, Lago Studio,  
Honorable Mention at the Compasso d'Oro, 2014





Nata nel 1976 nel Nord Est italiano, Magis è un'azienda di riferimento nel mondo del design, il cui successo si basa sul desiderio di rendere accessibile a un'ampia fascia di utilizzatori dei prodotti di alta qualità funzionale e tecnologica, sviluppati insieme ai protagonisti del design internazionale, con una visione non solo estetica, ma anche etica e poetica del progetto. Dedicati a un pubblico internazionale i prodotti Magis sono 100% "Made in Italy": una garanzia di alta qualità, che continua a rappresentare uno dei maggiori patrimoni dell'azienda. Nel corso della sua storia ormai quarantennale, i prodotti Magis sono entrati a far parte delle collezioni permanenti dei più importanti musei nel mondo e sono stati insigniti di numerosissimi premi importanti, tra cui ben tre Compasso d'Oro, ricevuti rispettivamente nel 2008 per Trioli (design Eero Aarnio), nel 2011 per Steelwood Chair (design Ronan & Erwan Bourollec) e nel 2014 per Spun (design Thomas Heatherwick).

Established in 1976 in the north east of Italy, Magis is now a prominent lodestar in the design world, whose success is based on the desire to provide a broad swathe of users with access to high functional and technological quality products, developed in partnership with major international designers, with a vision of the resulting products that is ethical and poetic as well as aesthetic. Magis products are dedicated to their international public (exports account for some 85% of production), and are all 100% "Made in Italy": a guarantee of high quality, in line with the firm's tradition, which has developed from its craftsmanship and cultural roots, through the evolving styles and industrial growth of the eighties and nineties, and continues to comprise one of the company's greatest and most valuable assets. Magis products are dedicated to their international public and are all 100% "Made in Italy": a guarantee of high quality, which continues to comprise one of the company's greatest and most valuable assets. Throughout its 40 years old history, Magis products have become part of the permanent collections of many museums around the world and have been awarded with various important accolades, such as three Compasso d'Oro, won by Trioli (design Eero Aarnio), in 2008, by Steelwood Chair (design Ronan & Erwan Bourollec) in 2011 and by Spun (design Thomas Heatherwick) in 2014.

ADIMEMBER [www.magisdesign.com](http://www.magisdesign.com) - [info@magisdesign.com](mailto:info@magisdesign.com)

**Steelwood Chair,**  
Ronan & Erwan Bouroullec,  
Compasso d'Oro, 2011

**LE VIE  
DEL  
COMPASSO  
D'ORO**

Milan  
and around  
02.04  
12.09.2016

**ADI** ADI ASSOCIAZIONE  
PER IL DISEGNO  
INDUSTRIALE  
DELEGAZIONE  
LOMBARDIA

 Location (click for map)

## MAGIS SHOWROOM

Corso Garibaldi 77, Milano

 Opening

02.04-12.09.2016  
Tue-Sat 10.00-13.00  
/ 14.30-19.00

 Info

+39 02 62694166  
[www.magisdesign.com](http://www.magisdesign.com)  
[milano@magisdesign.com](mailto:milano@magisdesign.com)



**Trioli,** Eero Aarnio,  
Compasso d'Oro, 2008

**Spun,** Thomas Heatherwick,  
Compasso d'Oro, 2014



Il marchio Marazzi, presente in oltre 140 Paesi, è universalmente riconosciuto come sinonimo di ceramica di qualità per pavimenti e rivestimenti e simbolo del miglior made in Italy nel settore dell'arredamento e del design. Marazzi affonda le sue radici nel distretto di Sassuolo (Modena), il polo all'avanguardia a livello internazionale nella creazione di piastrelle ceramiche di pregio, cresciuto nei decenni insieme all'azienda. Si devono infatti a Marazzi le principali innovazioni tecnologiche, di processo e di design che hanno reso il distretto un punto di riferimento per l'intero mondo della ceramica. Marazzi fa parte di Mohawk Industries, Inc. il più grande produttore mondiale nel settore del flooring, gruppo multinazionale quotato alla Borsa di New York.

Present in more than 140 countries, the Marazzi brand is universally recognised as synonymous with quality ceramic tiles, and symbolises the best of Italian style and manufacturing in the interior decoration and design sector. Marazzi is rooted in the district of Sassuolo (Modena), the world's key manufacturing district, at the cutting edge in the creation of high-end ceramic tiles, which has grown together with the company over the decades. In fact, Marazzi is responsible for the main technological, process and design innovations that have made the district a point of reference for the entire ceramics world. Marazzi belongs to Mohawk Industries, Inc., the world's biggest flooring manufacturer and a multinational group listed on the New York Stock Exchange.

[www.marazzi.it](http://www.marazzi.it)  
[info@marazzigroup.com](mailto:info@marazzigroup.com)

**LE VIE  
DEL  
COMPASSO  
D'ORO**

Milan  
and around  
02.04  
12.09.2016

**ADI** ADI ASSOCIAZIONE  
PER IL DISEGNO  
INDUSTRIALE  
DELEGAZIONE  
LOMBARDIA

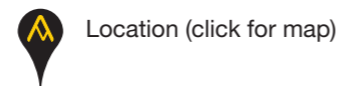

Location (click for map)

## MARAZZI SHOWROOM

Via Borgogna 2,  
Milano



Opening

08.04–12.09.2016  
Tue-Fri 09.30-13.00  
/ 14.30-19.00  
Sat 10.00-16.00



Info

+39 02 84202606  
[www.marazzi.it](http://www.marazzi.it)  
[marazzi.milano](http://marazzi.milano)  
[@marazzigroup.com](https://twitter.com/marazzigroup)

**Soho, Centro Stile Marazzi  
Group, Honorable Mention at  
the Compasso d'Oro, 2011**

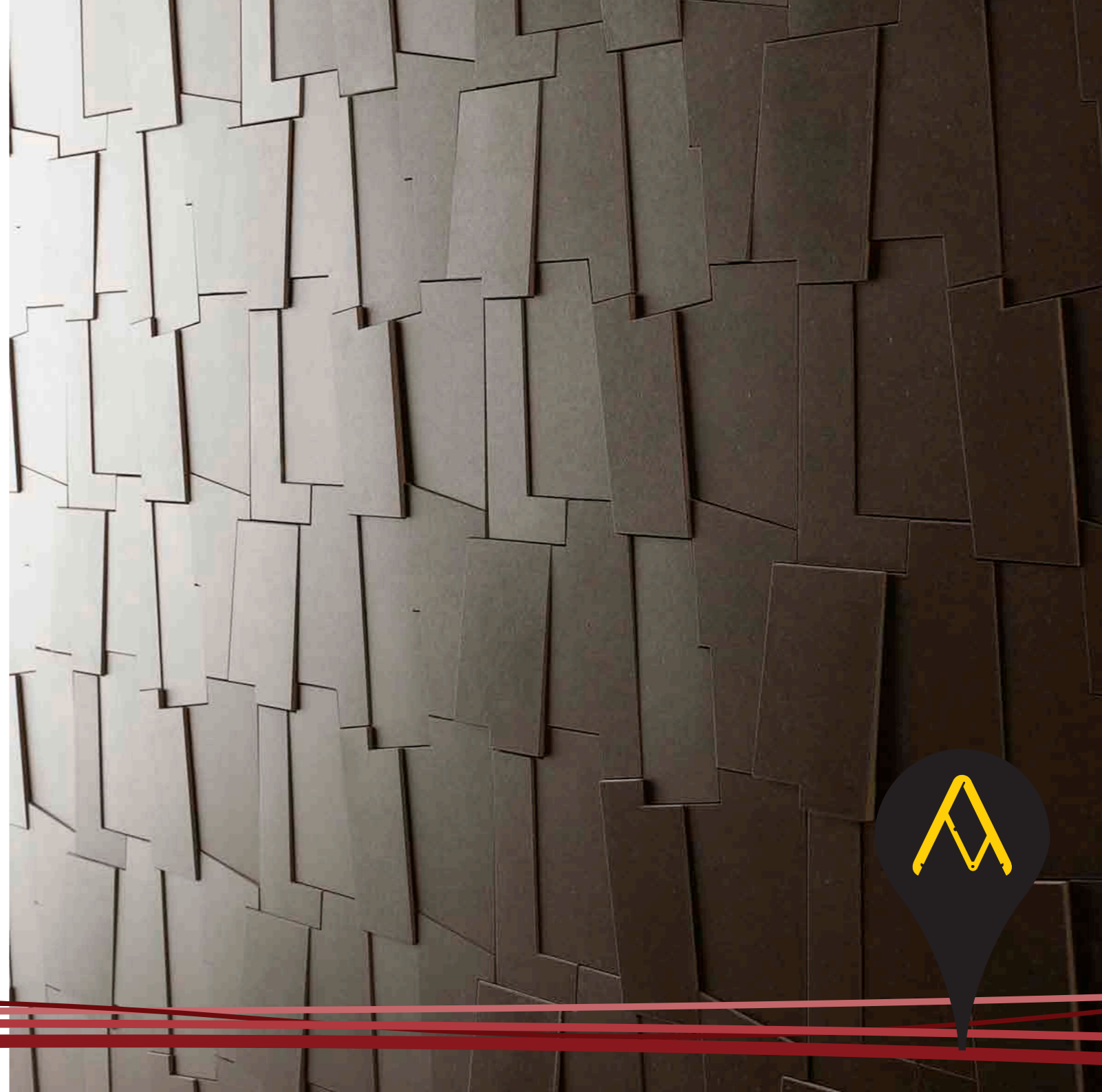

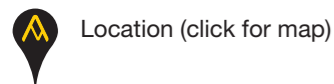

## MARTINELLI LUCE

Via San Damiano 5, Milano

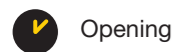

02.04-12.09.2016  
Tue-Sat 11.00-19.00



+39 02 76340610  
www.martinelliluce.it  
info@martinelliluce.it



Martinelli Luce rappresenta oltre cinquant'anni di storia dedicati alla produzione di lampade e sistemi di illuminazione. L'azienda nasce negli anni '50 grazie all'intuizione e alla volontà di Elio Martinelli. Inizia così una vasta produzione di lampade per interni, con sempre maggiore attenzione al loro impiego domestico e contract. Gli apparecchi Martinelli Luce sono caratterizzati da un design essenziale e da una originalità progettuale, elementi che da tre generazioni sono alla base della filosofia dell'azienda, oggi guidata dall'architetto Emiliana Martinelli e dal figlio Marco Ghilarducci. Anno dopo anno la gamma dei prodotti si è arricchita di nuovi apparecchi pur mantenendo un buon numero di pezzi storici quale espressione del design italiano degli anni '60 e '70.

Martinelli Luce represents more than fifty years of history dedicated to the production of lamps and lighting systems. The company was founded in the 50's thanks to the intuition and the desire of Elio Martinelli. So Martinelli Luce begins to create a vast production of lamps for interiors, with more and more attention to domestic and contract use. Martinelli Luce devices are characterized by an essential design and originality of projects, elements that are central to the philosophy of the company, now managed by the architect Emiliana Martinelli and his son Marco Ghilarducci. Year after year the product range has been extended with new devices while maintaining a good number of historical pieces as Italian design expression of the 60's and 70's.

Elica, Brian Sironi, Compasso d'Oro, 2011

**LE VIE  
DEL  
COMPASSO  
D'ORO**

Milan  
and around  
02.04  
12.09.2016

**ADI** ADI ASSOCIAZIONE  
PER IL DISEGNO  
INDUSTRIALE  
DELEGAZIONE  
LOMBARDIA

ADIMEMBER

www.martinelliluce.it  
info@martinelliluce.it





MDF Italia spa è l'azienda milanese di design, progettazione e produzione di mobili e complementi d'arredo. L'azienda fondata nel 1992, fu definitivamente rilevata nel 2013 dalla holding della famiglia Cassina. Innovazione, internazionalizzazione e identità sono i tratti della cultura di impresa di MDF Italia. Animata da una filosofia aziendale basata su concetti quali la ricerca della semplicità formale attraverso la rimozione del superfluo ed il superamento degli schemi consolidati, progetta arredi che integrano creatività, innovazione e tecnologia. MDF Italia ha basato il proprio successo sulla capacità di rappresentare la cultura contemporanea, sul saper intuire ed anticipare le tendenze, rispondendo alle trasformazioni del gusto e delle moderne esigenze abitative.

MDF Italia is a Milan-based design company manufacturing furniture. The company founded in 1992, was fully acquired in 2013 by the holding group of the Cassina family. Innovation, internationalization and identity are the main features of MDF Italia corporate culture. Moved by a corporate philosophy based on concepts such as research of formal simplicity by removing the superfluous and the overcoming established patterns. MDF Italia designs furniture that integrates creativity, innovation and technology, and aims at creating emotional products, that are silently surprising. MDF Italia's success is rooted in its ability to represent contemporary culture, sense and anticipate trends and respond to changes in taste as well as the modern requirements of home living.

ADIMEMBER  
www.mdfitalia.it  
infomdf@mdfitalia.it

LE VIE  
DEL  
COMPASSO  
D'ORO

Milan  
and around  
02.04  
12.09.2016

**ADI** ADI ASSOCIAZIONE  
PER IL DISEGNO  
INDUSTRIALE  
DELEGAZIONE  
LOMBARDIA

Yale, Jean-Marie Massaud, Compasso d'Oro, 2011

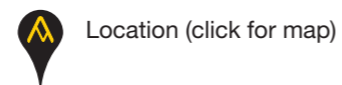

Location (click for map)

## MDF ITALIA SHOWROOM

Via della Chiusa ang.  
Via Crocefisso, Milano

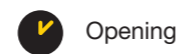

Opening

12.04-12.09.2016  
Tue-Sat 10.00-13.00  
/ 14.00-19.00

Design week  
12-16.04.2016 10.00-21.00  
(cocktail 16.00-21.00)  
17.04.2016 10.00-18.00



Info

+39 02 58317168  
www.mdfitalia.it  
infomdf@mdfitalia.it



# MH WAY

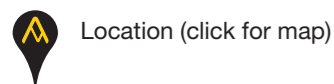

Location (click for map)

## MH WAY SHOWROOM

Via Durini 2,  
Milano

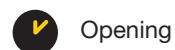

Opening

02.04–12.09.2016  
Mon-Sat 10.00-19.00



Info

+39 02 76021787  
www.mhway.it  
customer.service.italia  
@mhway.it

www.mhway.it  
info@mhway.it

MH Way propone un'alternativa non convenzionale alla borsa da lavoro e da viaggio. I prodotti MH Way sono frutto di una progettazione attenta a interpretare il gusto contemporaneo più attuale e le esigenze di funzionalità; si distinguono per la loro identità forte e discreta allo stesso tempo. Sono prodotti evoluti, intelligenti, sorprendenti che conquistano per il design, la leggerezza, la funzionalità e la trasformabilità uniche.

MH Way offers an unconventional alternative to the briefcase and to travel luggage. The brand is synonymous with the approach of Makio Hasuike: a path of passion and enthusiasm, packed with ideas and solutions, in tireless pursuit of new directions, to make it possible to achieve desires. MH Way is a trailblazer of new styles and icons in this sector, and continues to believe in the importance of evolution, because the best ideas are the ones that are still to come.

**Zoom**, Makio Hasuike,  
Honorable Mention at the  
Compasso d'Oro, 1987

**Soft**, Makio Hasuike,  
Honorable Mention at  
the Compasso d'Oro 1994

**LE VIE  
DEL  
COMPASSO  
D'ORO**

Milan  
and around  
02.04  
12.09.2016

**ADI** ADI ASSOCIAZIONE  
PER IL DISEGNO  
INDUSTRIALE  
DELEGAZIONE  
LOMBARDIA

**Impronta Z 700**, Makio Hasuike,  
Honorable Mention at the Compasso d'Oro, 1987



# Molteni & C

Molteni è tra i principali gruppi industriali del settore dell'arredamento di alta gamma a livello internazionale. Il Gruppo Molteni propone un'offerta globale nel settore furniture in oltre 80 paesi nel mondo. È tra le poche a garantire il ciclo integrale di produzione: ne ha infatti il controllo totale, dalla scelta dei materiali fino alla definizione del prodotto. Molteni&C ha fatto della continua ricerca della qualità la propria missione. La scelta dell'azienda in tema è stata duplice. Da una parte mantenere al proprio interno una sofisticata capacità artigianale, nel knowhow dei materiali, della cura delle finiture, della personalizzazione dei prodotti. Dall'altra, la ricerca tecnologica è il terreno sul quale l'azienda ha sempre investito, nella continua sperimentazione di soluzioni innovative.

Molteni group is one of Italy's leading international furnishings companies. Its offers global furnishing in Italy and in over 80 countries all over the world. Molteni&C made its continuous research for quality become its mission. Molteni is one of the few groups guaranteeing an integrated cycle – it has total control over every aspect of production, from the choice of materials to the final definition of the product. The company has made two important decisions. On the one hand, to keep hold of its skilled craftspeople, its knowhow regarding materials, finishings, and personalisation of the product. On the other, technology has become the base from which the company carries out its work on new, innovative solutions.

ADIMEMBER  
www.molteni.it  
customer.service@molteni.it

**LE VIE  
DEL  
COMPASSO  
D'ORO**

Milan  
and around  
02.04  
12.09.2016

**ADI** ADI ASSOCIAZIONE  
PER IL DISEGNO  
INDUSTRIALE  
DELEGAZIONE  
LOMBARDIA

**QallaM**, Francesca Molteni, Cristiana Colli, Peter Hefti,  
Honorable Mention at the Compasso d'Oro, 2014

**Glass Cube**, Ron Gilad, selected for ADI Design Index 2015



 Location (click for map)

**MOLTENI&C  
FLAGSHIP STORE**

Corso Europa 2, Milano

 Opening

12.04–17.04.2016  
Mon 15.00–19.00  
Tue–Sat 10.00–19.00

 Info

+39 02 76020334  
www.molteni.it  
info@corso-europa.com

**Compasso d'Oro  
alla carriera,  
1994**



# MOROSO<sup>M</sup>

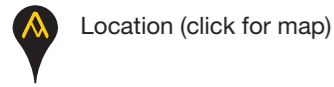

## MOROSO SHOWROOM

Via Pontaccio 8/10, Milano



04.05–12.09.2016  
Tue-Sat 10.00-14.00  
/ 15.00-19.00



+39 02 72016336  
www.moroso.it  
info@moroso.it

ADIMEMBER  
www.moroso.it  
info@moroso.it



**Fjord**, Patricia Urquiola,  
Honorable Mention at  
the Compasso d'Oro, 2004

Moroso nasce nel 1952 da un progetto di Agostino Moroso che, insieme alla moglie Diana, fonda l'azienda con l'intento di produrre e realizzare divani, poltrone e complementi d'arredo. Puntando su un approccio artigianale nella realizzazione dei prodotti ed un forte impulso creativo nella fase progettuale, si fondano le radici di una visione che ha permesso all'azienda di crescere nel mercato distinguendosi per la qualità, l'innovazione e la creatività dei suoi prodotti. Dagli anni '80 la seconda generazione della famiglia inizia un approfondito percorso di ricerca nell'ambito del design d'autore. Quasi sessant'anni dopo la sua fondazione Moroso si posiziona nell'haute couture del design internazionale e diventa un'azienda leader nel settore degli imbottiti.

**LE VIE  
DEL  
COMPASSO  
D'ORO**

Milan  
and around  
02.04  
12.09.2016

**ADI** ADI ASSOCIAZIONE  
PER IL DISEGNO  
INDUSTRIALE  
DELEGAZIONE  
LOMBARDIA



**No Waste Table**, Ron Arad,  
Honorable Mention at  
the Compasso d'Oro, 2008



Moroso was established in 1952. It was the brainchild of Agostino Moroso who, with his wife, Diana, founded the company with the objective of making sofas, armchairs and furnishing accessories. An artisanal approach to product manufacturing and extraordinary creativity in the designing stage formed the foundations of a vision which enabled the firm to grow and distinguish itself in the market for its product quality, innovation and creativity. In the Eighties, the second generation of the family launched an exhaustive programme of auteur design studies. Nearly sixty years after its founding, Moroso is positioned among the haute couture of international design, a leading company in upholstered-furniture manufacturing.



**Supernatural**, Ross Lovegrove,  
Honorable Mention at  
the Compasso d'Oro, 2008

**Paper Planes**, Doshi & Levien  
Studio, Honorable Mention at  
the Compasso d'Oro, 2014



# MUSEO DEL DESIGN 1880-1980

Nasce a Ravenna nel 1988 su intuizione di Raffaello Biagetti con il contributo curatoriale di Giovanni Klaus Koenig, Giuseppe Chigiotti e Filippo Alison. La collezione è oggi presente a Milano grazie a Musei Italiani, Faram e Brioschi nella sede di via Borsi 9 nel cuore dei Navigli e ripercorre attraverso 120 opere cento anni di storia del design: dall'Art Nouveau a Sottsass passando per le avanguardie russe, la Germania del Bauhaus e i fertili anni '50 dell'Italia. Un documento unico grazie alle scelte fatte, in grado di costruire un percorso didattico in cui creatività e industria si intrecciano con gli aspetti sociali che hanno portato alcuni oggetti ad attraversare un secolo, rimanendo intatti e desiderati nonostante l'evoluzione del gusto e dello scenario domestico.

The Museum was established in Ravenna in 1988 following the idea conceived by Raffaello Biagetti with the curatorial contribution provided by Giovanni Klaus Koenig, Giuseppe Chigiotti and Filippo Alison. In 2015 the collection moved to via Borsi 9 in Milan, in the heart of the Milano Design district, with the contribution of Musei Italiani, Faram and Brioschi. The museum tells the history of design through more than 120 works: from Art Nouveau to Sottsass, via the Avant-garde, Bauhaus and the Italy's fertile 1950s. An educational journey where creativity and functionality match with social aspects and tendencies that allowed some objects to go through a century, still remaining untouched and desirable, despite the evolution of taste and domestic environment.

[www.museiitaliani.org](http://www.museiitaliani.org)  
[info@museiitaliani.org](mailto:info@museiitaliani.org)

**LE VIE  
DEL  
COMPASSO  
D'ORO**

Milan  
and around  
02.04  
12.09.2016



Location (click for map)

**MUSEO DEL DESIGN  
1880-1980**

Via Giosuè Borsi 9, Milano



Opening

02.04–12.09.2016  
Tue-Sun 10.30-20.00  
Wed 10.30-21.00



Info

+39 02 83413302  
[www.museiitaliani.org](http://www.museiitaliani.org)  
[info@museiitaliani.org](mailto:info@museiitaliani.org)

**ADI** ADI ASSOCIAZIONE  
PER IL DISEGNO  
INDUSTRIALE  
DELEGAZIONE  
LOMBARDIA



**Tizio**,  
Richard Sapper,  
Artemide, Honorable Mention at  
the Compasso d'Oro, 1979

Photo by Delfino Sisto Legnani  
e Marco Cappelletti

**Luisa**, Franco Albini,  
Carlo Poggi, oggi Cassina,  
Compasso d'Oro, 1955

**Eclisse**, Vico Magistretti,  
Artemide, Compasso d'Oro, 1967

**Soriana**, Afra e Tobia Scarpa,  
Cassina, Compasso d'Oro,  
1970

**Abitacolo**, Bruno Munari,  
Robots, oggi Rexite,  
Compasso d'Oro, 1979

**Strips**, Cini Boeri,  
Arflex, Compasso d'Oro, 1979

**Le Bambole**, Mario Bellini,  
B&B Italia, Compasso d'Oro,  
1979

**Maralunga**, Vico Magistretti,  
Cassina, Compasso d'Oro,  
1979



# OIKOS

colore e materia per l'architettura

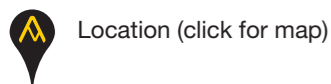

Location (click for map)

## SPAZIO OIKOS

Via Fiori Chiari 24/A, Brera,  
Milano



Opening

15.04–12.09.2016  
Mon-Fri 09.00-17.00  
Visit on appointment



Info

+39 340 4036909  
(Régine Faucon)  
www.oikos-group.it  
info@oikos-group.it

Oikos, azienda italiana specializzata nella produzione di colore e materia per superfici d'eccellenza, si caratterizza per una forte sensibilità verso una cultura sostenibile proponendo soluzioni personalizzate per ogni superficie interna ed esterna. Sviluppa collaborazioni con architetti e designer mantenendo sempre un riferimento ai grandi Maestri della nostra tradizione decorativa, che per secoli hanno fatto grande l'Italia. Maestria che è stata trasmessa ai migliori Artigiani che formano oggi la rete dei nostri Maestri Decoratori. Tecnologia e territorio, bellezza e innovazione, eccellenza riconosciuta, persone e saper fare: sono questi i pilastri dell'azienda, che da sempre si pone l'obiettivo di migliorare la vita con il colore nel massimo rispetto dell'ambiente in cui viviamo.

Oikos, an Italian company specialized in the production of colour and materials for excellent surfaces, is distinguished by a strong propensity for a sustainable culture and presents customized solutions for all indoor and outdoor surfaces. Oikos has constantly developed collaborations with leading architects and designers worldwide, while always having as its reference the great Masters of our decorative tradition who for centuries gave lustre to Italy. Skills passed down to outstanding craftsmen who go to make up our network of Professional Master Decorators. Technology and environment, beauty and innovation, acknowledged excellence, people and know-how: these are the cornerstones of a company which has always set itself the goal of improving life through colour with total respect for the environment we live in.

**Il senso della materia, Dario Curatolo – Four in the morning,**  
selected for the ADI Design Index 2012

**LE VIE  
DEL  
COMPASSO  
D'ORO**

Milan  
and around  
02.04  
12.09.2016

**ADI** ADI ASSOCIAZIONE  
PER IL DISEGNO  
INDUSTRIALE  
DELEGAZIONE  
LOMBARDIA

ADIMEMBER

www.oikos-group.it  
info@oikos-group.it



# OPINION CIATTI®

FIRENZE

Opinion Ciatti è espressione di intendere il design come terreno di sperimentazione, laboratorio di forme. Evoluzione di un'attività imprenditoriale nata negli anni '50, oggi è una realtà che coniuga la qualità dei progetti con la lunga tradizione familiare di cui l'azienda è erede. Memoria e contemporaneità, radici e visione, un passato a cui attingere per guardare al futuro. Opinion Ciatti crea oggetti intensi ed espressivi, segni distintivi ed identitari, composizioni modificabili e aggregabili accanto a pezzi unici dal carattere deciso; metafore di un modo di abitare contemporaneo, libero e flessibile. Ogni prodotto ha la propria identità, ispirazione, storia. Storie uniche, a volte parallele, a volte divergenti, ma legate da un unico filo conduttore. Storie pensate a Firenze, 100% made in Italy.

Opinion Ciatti is the expression of a way of understanding design as an experimental terrain, as a laboratory for form. Evolution of a company established in the 1950's, today it combines quality of design with the long manufacturing tradition that is the company's inheritance. Memory and contemporaneity, roots and vision, looking to the past to see the future: these are the keywords of Opinion Ciatti mindset. Unique and distinctive signs take shape, modifiable and modular pieces of furniture as well as one of a kind items with a very strong impression: metaphors of a modern, free and adaptable lifestyle. Every product has its own identity, its own source of inspiration, its own history. Unique stories, which are sometimes parallel, sometimes divergent but that are always linked by one theme. Being thought in Florence, 100% made in Italy.

**Axis**, Marco Duina, Bruno Pozzi, Honorable Mention at the Compasso d'Oro, 1987

ADIMEMBER

[www.opinionciatti.com](http://www.opinionciatti.com)  
[info@opinionciatti.com](mailto:info@opinionciatti.com)

**LE VIE  
DEL  
COMPASSO  
D'ORO**

Milan  
and around  
02.04  
12.09.2016

**ADI** ADI ASSOCIAZIONE  
PER IL DISEGNO  
INDUSTRIALE  
DELEGAZIONE  
LOMBARDIA

**Ptolomeo**, Bruno Rainaldi, Compasso d'Oro, 2004



 Location (click for map)

**ENTRATALIBERA**

Corso Indipendenza 16,  
Milano

 Opening

02.04–12.09.2016  
Tue-Sat 11.00-19.30

Design week 12-18.04.2016  
10.00-20.00

 Info

+39 02 70006147  
[www.entratilibera.mi.it](http://www.entratilibera.mi.it)  
[info@entratilibera.mi.it](mailto:info@entratilibera.mi.it)



# PAOLA LENTI

 Location (click for map)

## ECLISS

Ripa di Porta Ticinese 73,  
Milano

 Opening

11.04–15.09.2016  
Mon 14.00-19.00  
Tue-Sat 10.00-19.00

 Info

+39 02 58106280  
www.ecliss.it  
info@ecliss.it

ADIMEMBER  
www.paolalenti.it  
info@paolalenti.it

LE VIE  
DEL  
COMPASSO  
D'ORO

Milan  
and around  
02.04  
12.09.2016

**ADI** ADI ASSOCIAZIONE  
PER IL DISEGNO  
INDUSTRIALE  
DELEGAZIONE  
LOMBARDIA

Bistrò, CRS Paola Lenti,  
selected for the ADI Design Index 2015

Fondata nel 1994, l'Azienda produce tappeti, arredi e strutture architettoniche per l'interno e l'esterno seguendo un coerente e dinamico disegno imprenditoriale orientato alla sperimentazione e alla ricerca, senza tralasciare di preservare il valore del patrimonio ambientale, storico e artistico del territorio in cui opera.

Le collezioni Paola Lenti da sempre si distinguono per i tessuti e i materiali unici, studiati e sviluppati dall'Azienda e realizzati in esclusiva in una vastissima gamma di combinazioni cromatiche. La proposta esaustiva di arredi e strutture, la qualità e la resistenza dei materiali, le lavorazioni accurate e la vasta gamma cromatica consentono di realizzare progetti residenziali e contract con un alto livello di personalizzazione.

Founded in 1994, the Company specializes in rugs, seating furniture and architectural structures for the interiors and the exteriors. A coherent and dynamic research and experimentation process together with the desire to preserve the environmental, historical and artistic heritage of the territory in which it operates, are the fundamentals of its entrepreneurial development.

Paola Lenti collections are recognized for the unique fabrics and materials, conceived and developed by the Company and produced on an exclusivity basis in a wide colour range. The extensive proposal of furniture and structures, the quality and resistance of the materials, the accurate working techniques and the exclusive colour palette allow for the design of highly customized residential and contract spaces.



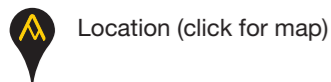

Location (click for map)

## ARGENTERIA DABBENE

Largo Claudio Treves 2 ang.  
via Balzan, Milano



Opening

02.04-12.09.2016  
Tue-Sat 09.30-19.00



Info

+39 02 6554406  
www.argenteriadabbene.com  
dabbene@  
argenteriadabbene.com

www.setaro.it  
info@setaro.it

**LE VIE  
DEL  
COMPASSO  
D'ORO**

Milan  
and around  
02.04  
12.09.2016

**ADI** ADI ASSOCIAZIONE  
PER IL DISEGNO  
INDUSTRIALE  
DELEGAZIONE  
LOMBARDIA

Pasta Setaro: "La Vera Pasta di Torre Annunziata". La tradizione pastaia a Torre Annunziata ha origine antiche: tutto ebbe inizio nel 1599 con la realizzazione del Canale Conte di Sarno. Agli inizi del 1900 potevano contare più di centoventi tra molini e pastifici: la Pasta di Torre Annunziata o meglio la "Pasta di Napoli" fu conosciuta in tutto il mondo proprio in quegli anni. Oggi, e ormai da diversi anni, a Torre Annunziata resiste un'unica azienda depositaria della grande tradizione dell'arte bianca torrese: il Pastificio Setaro, che è riuscito a sopravvivere in virtù di un sistema a conduzione familiare e di una clientela scelta di "intenditori". Il Pastificio Setaro produce ancora la Pasta con sistemi artigianali, nel rispetto della natura e della tradizione. Tante le componenti che rendono unico il gusto e la qualità della Pasta prodotta: le semole di grano duro selezionate, l'acqua di fonte purissima, le antiche trafilè in bronzo, il processo di essiccazione della pasta particolarmente lento (da 24 a 120 ore a seconda del formato) e a bassa temperatura, il clima "speciale" di Torre Annunziata e non ultima la conoscenza dell'arte bianca tramandata per ben tre generazioni; è dal 1939 infatti che la famiglia Setaro si dedica con passione a questa attività. Il pastificio Setaro si fa portavoce di un'economia sostenibile volta a migliorare il benessere dei cittadini di Torre Annunziata, si fa garante della genuinità della sua pasta e tutore del patrimonio naturale del suo territorio. Setaro: quando l'arte sposa la tecnologia, anche la sostenibilità diventa appetibile!

The pasta-making tradition in Torre Annunziata has ancient origins: everything began in the mid-sixteenth century, when D'Alagno family sold the Torre Annunziata feud to the Count of Sarno, Muzio Tuttavilla. Around 1900, could be counted more than 120 among mills and pasta factories: Torre Annunziata pasta or better "Naples pasta" was known throughout the world. Today, and for several years, resists in Torre Annunziata just one factory depository of the great tradition of the Torre Annunziata white art: the pasta factory Setaro, which has managed to survive thanks to a family run system and a select clientele of "connoisseurs". Setaro pasta factory still produces the Pasta with handicraft systems, respecting nature and tradition. There are many components that make the taste and quality of the pasta produced unique: the selected durum wheat semolina, pure water, ancient bronze dies, the very slow process of pasta drying (from 24 to 120 hours depending on the shape) and at low temperature, the "special" climate in Torre Annunziata and not last the knowledge of the white art passed down for three generations; it has been since 1939 in fact that Setaro family devotes his life to this activity. Setaro pasta factory becomes a spokesman of a sustainable economy aimed at improving the welfare of Torre Annunziata's citizens, is the guarantor of the authenticity of its pasta and guardian of the natural heritage of its territory. Setaro: when art marries technology, also the sustainability becomes desirable!

**Canna di Fucile 2011, Michele Cuomo,  
Compasso d'Oro International Award, 2015**



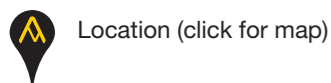

Location (click for map)

## RISTORANTE 'A PAZZIELLA

Via Palladio 4, Milano



Opening

02.04-12.09.2016

Lunch 12.00-14.45

Dinner 19.30-23.30

Sat lunch closed



Info

+39 02 58325708

apazziella.ristorante@yahoo.it

**Canna di Fucile 2011,**  
Michele Cuomo, Compasso  
d'Oro International Award,  
2015

www.setaro.it  
info@setaro.it

**LE VIE  
DEL  
COMPASSO  
D'ORO**

Milan  
and around  
02.04  
12.09.2016

**ADI** ADI ASSOCIAZIONE  
PER IL DISEGNO  
INDUSTRIALE  
DELEGAZIONE  
LOMBARDIA

Pasta Setaro: "La Vera Pasta di Torre Annunziata". La tradizione pastaia a Torre Annunziata ha origine antiche: tutto ebbe inizio nel 1599 con la realizzazione del Canale Conte di Sarno. Agli inizi del 1900 potevano contare più di centoventi tra molini e pastifici: la Pasta di Torre Annunziata o meglio la "Pasta di Napoli" fu conosciuta in tutto il mondo proprio in quegli anni. Oggi, e ormai da diversi anni, a Torre Annunziata resiste un'unica azienda depositaria della grande tradizione dell'arte bianca torrese: il Pastificio Setaro, che è riuscito a sopravvivere in virtù di un sistema a conduzione familiare e di una clientela scelta di "intenditori". Il Pastificio Setaro produce ancora la Pasta con sistemi artigianali, nel rispetto della natura e della tradizione. Tante le componenti che rendono unico il gusto e la qualità della Pasta prodotta: le semole di grano duro selezionate, l'acqua di fonte purissima, le antiche trafilè in bronzo, il processo di essiccazione della pasta particolarmente lento (da 24 a 120 ore a seconda del formato) e a bassa temperatura, il clima "speciale" di Torre Annunziata e non ultima la conoscenza dell'arte bianca tramandata per ben tre generazioni; è dal 1939 infatti che la famiglia Setaro si dedica con passione a questa attività. Il pastificio Setaro si fa portavoce di un'economia sostenibile volta a migliorare il benessere dei cittadini di Torre Annunziata, si fa garante della genuinità della sua pasta e tutore del patrimonio naturale del suo territorio. Setaro: quando l'arte sposa la tecnologia, anche la sostenibilità diventa appetibile!

The pasta-making tradition in Torre Annunziata has ancient origins: everything began in the mid-sixteenth century, when D'Alagno family sold the Torre Annunziata feud to the Count of Sarno, Muzio Tuttavilla. Around 1900, could be counted more than 120 among mills and pasta factories: Torre Annunziata pasta or better "Naples pasta" was known throughout the world. Today, and for several years, resists in Torre Annunziata just one factory depositary of the great tradition of the Torre Annunziata white art: the pasta factory Setaro, which has managed to survive thanks to a family run system and a select clientele of "connoisseurs". Setaro pasta factory still produces the Pasta with handicraft systems, respecting nature and tradition. There are many components that make the taste and quality of the pasta produced unique: the selected durum wheat semolina, pure water, ancient bronze dies, the very slow process of pasta drying (from 24 to 120 hours depending on the shape) and at low temperature, the "special" climate in Torre Annunziata and not last the knowledge of the white art passed down for three generations; it has been since 1939 in fact that Setaro family devotes his life to this activity. Setaro pasta factory becomes a spokesman of a sustainable economy aimed at improving the welfare of Torre Annunziata's citizens, is the guarantor of the authenticity of its pasta and guardian of the natural heritage of its territory. Setaro: when art marries technology, also the sustainability becomes desirable!



Pedrali è un'azienda italiana che produce elementi d'arredo dal design contemporaneo per gli spazi pubblici, l'ufficio e la casa. La collezione è il risultato di una ricerca rigorosa e attenta per creare prodotti di disegno industriale funzionali e dalle forme originali in materiale plastico, metallo, legno e imbottito.

Sedute, tavoli, complementi d'arredo e lampade interamente sviluppati in Italia all'interno dei siti produttivi dell'azienda, attraverso un processo che unisce tradizione e innovazione, eccellenza ingegneristica e genio creativo. La sperimentazione di tecnologie produttive, l'utilizzo di materiali diversificati e la collaborazione con numerosi designer ha permesso di ottenere importanti riconoscimenti come il Compasso d'Oro per la seduta Frida.

Pedrali is an Italian company producing contemporary furniture for public spaces, offices and homes. The collection is the result of a careful and accurate research aimed to create industrial design products with original shapes made of plastic, metal, wood as well as upholstered.

A wide range of chairs, tables, complements and lamps exclusively manufactured in Italy at company production sites through a design process which combines tradition and innovation, engineering excellence and creative brilliance. The production technologies experimentation, the use of different materials and the cooperation with many designers have allowed Pedrali to achieve important awards such as the Compasso d'Oro for the Frida chair.

**LE VIE  
DEL  
COMPASSO  
D'ORO**

Milan  
and around  
02.04  
12.09.2016

**ADI** ADI ASSOCIAZIONE  
PER IL DISEGNO  
INDUSTRIALE  
DELEGAZIONE  
LOMBARDIA



 Location (click for map)

**MUSEO DEL DESIGN  
1880-1980**

Via Giosuè Borsi 9, Milano

 Opening

02.04–12.09.2016  
Tue-Sun 10.30-20.00  
Wed 10.30-21.00

 Info

+39 02 83413302  
www.museiitaliani.org  
info@museiitaliani.org

**Frida, Odoardo Fioravanti,  
Compasso d'Oro, 2011**





**POLITECNICO  
MILANO 1863**

SCUOLA DEL DESIGN  
DIPARTIMENTO DI DESIGN

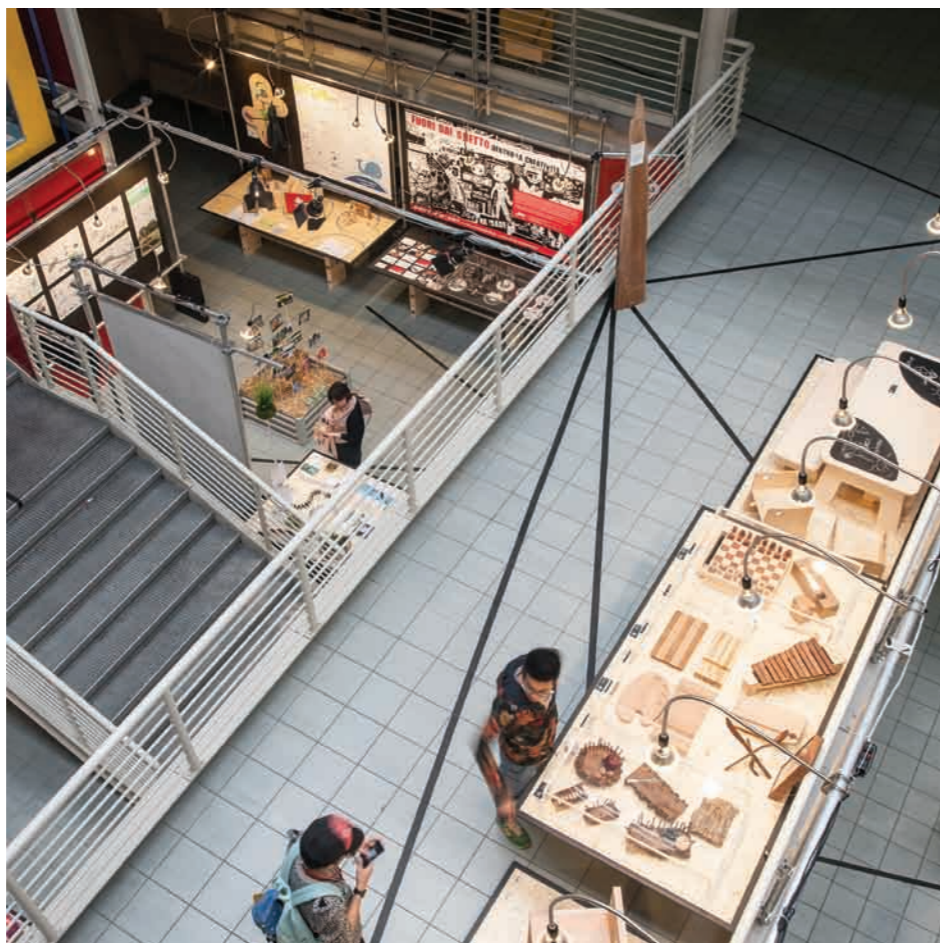

La Scuola del Design del Politecnico di Milano è oggi la più grande università internazionale, sia per numero di studenti sia per numero di docenti, per la formazione dei progettisti di prodotto, di comunicazione, di interni e di moda.

The Design School in the Politecnico di Milano is today the largest international university for the training of product, communication, interior and fashion designers, both by number of students and of teaching staff.

### Compasso d'Oro alla carriera, 2011

Compasso d'Oro alla carriera awards to professors:

**Ezio Manzini, 2016**  
**Antonio Macchi Cassia, 2016**  
**Makio Hasuike, 2016**

**LE VIE  
DEL  
COMPASSO  
D'ORO**

Milan  
and around  
02.04  
12.09.2016

**ADI** ADI ASSOCIAZIONE  
PER IL DISEGNO  
INDUSTRIALE  
DELEGAZIONE  
LOMBARDIA

**SDI - Sistema Design Italia,**  
Ezio Manzini  
(National Coordinator),  
Compasso d'Oro, 2001

**DRM Design Research Maps,**  
Stefano Maffei, Paola Bertola,  
Massimo Bianchini, Beatrice  
Villari (Politecnico di Milano -  
Dipartimento Indaco);  
for Rete SDI Sistema  
Design Italia, CPD Conferenza  
dei Presidi delle Facoltà  
di Design, CDD  
Coordinamento Nazionale  
dei Dottorati in Design,  
Compasso d'Oro, 2011

**Opening Soon...,**  
POLI.design Consorzio  
del Politecnico di Milano,  
Andrea Branzi, Luisa Collina  
(Curators); Coordination  
& Project Management: Fabrica,  
Alfio Pozzoni and Federica Sala;  
Corporate Image: Fabrica,  
Gabriele Riva; for Benetton  
Group, Honorable Mention at  
the Compasso d'Oro, 2011

**Lecco Innovation Hub,**  
Politecnico di Milano -  
Dipartimento Indaco,  
Honorable Mention at  
the Compasso d'Oro, 2014

**Sette x quattro,**  
Valentina Frare;  
Supervisors: Giovanna  
Piccinno, Odoardo Fioravanti,  
Targa Giovani Certificate, 2011

**El Niño,** Matteo Costa;  
Supervisor: Andrea Ratti,  
Targa Giovani Award, 2014

**Foiler - Scarligamerluss,**  
Adriana Julieta Aggio,  
Matteo Baroni,  
Simone Bartesaghi,  
Riccardo Bertazzoli,  
Filippo Cima,  
Filippo Gandini,  
Pietro Ragusa;  
Supervisor: Andrea Ratti,  
Targa Giovani Certificate, 2016

**Goliath,** Lorenzo Frangi;  
Supervisor:  
Maximiliano Romero,  
Targa Giovani Certificate, 2016

**Elice & Eustachio,**  
Gilda Negrini,  
Riccardo Vendramin;  
Supervisor: Stefano Maffei,  
Targa Giovani Certificate, 2016

**Ubique,** Denise Lucente;  
Supervisor: Francesco Murano,  
Targa Giovani Certificate, 2016



Location (click for map)

**POLITECNICO DI MILANO  
SCUOLA DEL DESIGN  
EDIFICIO B2**

Via Giuseppe Candiani 72,  
Milano



Opening

15.06-12.09.2016  
Mon-Fri 09.00-19.00



Info

+39 02 23997212  
www.design.polimi.it  
presidenza-design@polimi.it





Poltrona Frau. Oltre cento anni e non li dimostra. Marchio internazionale del design, dell'eleganza e della perfezione made in Italy. Solide radici italiane e un linguaggio di respiro internazionale. Leader nell'arredamento di alta gamma, Poltrona Frau è portavoce nel mondo dei valori legati al design e alla produzione made in Italy. Anno di nascita 1912. Oltre cento anni di storia. Un percorso lungo il quale Poltrona Frau ha affinato sofisticate lavorazioni manuali. Un'abilità acquisita nel tempo, che i maestri artigiani continuano a tramandarsi di generazione in generazione. Un patrimonio di conoscenze racchiuso, oggi come in passato, in ogni arredo Poltrona Frau. L'eleganza intima e senza tempo, la personalità di ogni singolo pezzo sono il frutto della mano dell'uomo e di un design che esalta l'artigianalità anche nelle forme più moderne. E da sempre l'abilità manifatturiera si coniuga con la ricerca sui materiali. Per trarre il meglio dal cuoio e dalla esclusiva Pelle Frau®, aggiornandoli e preservandone l'originale e naturale morbidezza, calore e tattilità. Trattando con la stessa cura e passione anche i materiali più innovativi e tecnologici.

Poltrona Frau . More than 100 years young. An international brand name representing design, elegance and perfection of Italian-made products. Coming from solid Italian origins with an international reach, Poltrona Frau is a leader in top of the range furniture, and is a spokesman throughout the world for the values associated with the design and production of Italian-made goods. Founded in 1912, Poltrona Frau has been refining its sophisticated expertise in hand-crafted workmanship through 103 years of history. This expertise, perfected through time, continues to be passed down by master craftsmen from generation to generation. Today, as in the past, this heritage of knowledge and skill is captured within each piece of Poltrona Frau furniture. The intimate and timeless elegance, the personality of each individual piece, are the fruit of the craftsman's skill and a design that enhances hand-crafted workmanship even in the most modern forms. The manufacturing expertise has always been combined with research into materials, to obtain the best from leather and from the exclusive Pelle Frau® leather, modernising them while keeping their original, natural softness, warmth and tactile qualities. The same care and passion is also devoted to the most innovative and technologically materials.

ADIMEMBER - [www.poltronafrau.it](http://www.poltronafrau.it) - [info@poltronafrau.it](mailto:info@poltronafrau.it)

**Du 30**, Gastone Rinaldi,  
Compasso d'Oro, 1954



**LE VIE  
DEL  
COMPASSO  
D'ORO**

Milan  
and around  
02.04  
12.09.2016

**ADI** ADI ASSOCIAZIONE  
PER IL DISEGNO  
INDUSTRIALE  
DELEGAZIONE  
LOMBARDIA

 Location (click for map)

**POLTRONA FRAU  
MILANO**

Via Alessandro Manzoni 30,  
Milano

 Opening

12.04-12.09.2016  
Mon-Sat 10.00-19.00

 Info

+39 02 97070170  
[www.poltronafrau.it](http://www.poltronafrau.it)  
[store.manzoni@poltronafrau.it](mailto:store.manzoni@poltronafrau.it)

**Titano**, Pierluigi Cerri,  
Compasso d'Oro, 2001





Ricerca Innovazione e Audacia. Queste sono le linee guida che hanno caratterizzato Rapsel dal 1975, rendendola un'azienda d'avanguardia nel settore dell'arredo bagno di design. La capacità dell'azienda di lavorare a stretto contatto con architetti e designers ha permesso di creare prodotti in grado di rispondere alle esigenze sia del settore contract che del settore casa. La strategia aziendale è quella di muoversi nel campo del design contemporaneo individuando prodotti ad alto contenuto innovativo e propositivo, di grande qualità estetica e formale. La ricerca è la base di tutti i progetti.

Research, Audacity, Innovation. These are the driving forces that characterized Rapsel since 1975, making it a pioneering company in the bathroom design furniture industry. The ability to work closely with both architects and designers, created products able to meet both contact sector and also home sector needs. The company's strategy is to move on in contemporary design, creating highly innovative proactive products, but also highly aesthetics. research is the base for every single project.

**Amarcord**, Marco Merendi,  
Honorable Mention at the Compasso d'Oro, 2014

**LE VIE  
DEL  
COMPASSO  
D'ORO**

Milan  
and around  
02.04  
12.09.2016

**ADI** ADI ASSOCIAZIONE  
PER IL DISEGNO  
INDUSTRIALE  
DELEGAZIONE  
LOMBARDIA

www.rapsel.com  
rapsel@rapsel.it

 Location (click for map)

## ALBED STORE

Via San Damiano 5,  
Milano

 Opening

11.04-12.09.2016  
Tue-Sat 11.00-19.00

### Design week

11-16.04.2016 10.00-22.00  
17.04.2016 10.00-18.00

 Info

+39 02 76340610  
www.albed.it  
info@albed.it

**One: Il bagno  
che non c'è**, Matteo Thun,  
Antonio Rodriguez,  
Honorable Mention at  
the Compasso d'Oro, 2009



# REXITE

Creare oggetti semplici ma non banali, originali ma non bizzarri: questa è la sintesi della filosofia Rexite, fondata nel 1968 a Milano per produrre complementi di arredo per la casa e l'ufficio, premiata con più di 100 premi internazionali, tra cui 7 Menzioni d'Onore al Compasso d'Oro e il prestigioso European Design Prize (Parigi 1997). Da alcuni anni Rexite ha inoltre rimesso in produzione due pezzi storici che nel 1979 ottennero il Compasso d'oro: la sedia Delfina disegnata da Enzo Mari per Triade e il mitico Abitacolo "modulo abitabile per ragazzi" disegnato da Bruno Munari per Robots. La collezione Rexite comprende sedie, sgabelli, tavoli e tavolini, librerie componibili, carrelli, appendiabiti, cestini gettacarte e set da scrivania, tutti autentici classici contemporanei.

Creating objects that are simple yet not ordinary, original but not bizarre is the synthesis of Rexite's philosophy. Founded in 1968 in Milan to produce interior accessories for home and office, Rexite has been awarded with more than 100 international awards, including 7 Honorable Mentions at the Compasso d'Oro and the coveted European Design Prize (Paris 1997). Few years ago Rexite also put again into production two historical pieces which in 1979 earned the Compasso d'Oro: the Delfina chair designed by Enzo Mari for Triade and the mythical Abitacolo "kids' living unit" designed by Bruno Munari for Robots. The Rexite collection includes chairs, stools, tables and side-tables, shelving systems, trolleys, coat-stands, paperbaskets and desktop sets, all authentic contemporary classics.



ADIMEMBER  
www.rexite.it  
info@rexite.it

LE VIE  
DEL  
COMPASSO  
D'ORO

Milan  
and around  
02.04  
12.09.2016

**ADI** ADI ASSOCIAZIONE  
PER IL DISEGNO  
INDUSTRIALE  
DELEGAZIONE  
LOMBARDIA

Abitacolo, Bruno Munari, Compasso d'Oro, 1979

 Location (click for map)

**AVANGUARDIA  
ARREDAMENTI**

Viale Piave 4, Milano

 Opening

02.04–12.09.2016  
Mon 15.00–19.00  
Tue–Sat 09.30–13.30  
/ 15.00–19.00

 Info

+39 02 76011845  
www.avanguardiarredamenti.it  
info@avanguardiarredamenti.it



# REXITE

Creare oggetti semplici ma non banali, originali ma non bizzarri: questa è la sintesi della filosofia Rexite, fondata nel 1968 a Milano per produrre complementi di arredo per la casa e l'ufficio, premiata con più di 100 premi internazionali, tra cui 7 Menzioni d'Onore al Compasso d'Oro e il prestigioso European Design Prize (Parigi 1997). Da alcuni anni Rexite ha inoltre rimesso in produzione due pezzi storici che nel 1979 ottennero il Compasso d'oro: la sedia Delfina disegnata da Enzo Mari per Driade e il mitico Abitacolo "modulo abitabile per ragazzi" disegnato da Bruno Munari per Robots. La collezione Rexite comprende sedie, sgabelli, tavoli e tavolini, librerie componibili, carrelli, appendiabiti, cestini gettacarte e set da scrivania, tutti autentici classici contemporanei.

Creating objects that are simple yet not ordinary, original but not bizarre is the synthesis of Rexite's philosophy. Founded in 1968 in Milan to produce interior accessories for home and office, Rexite has been awarded with more than 100 international awards, including 7 Honorable Mentions at the Compasso d'Oro and the coveted European Design Prize (Paris 1997). Few years ago Rexite also put again into production two historical pieces which in 1979 earned the Compasso d'Oro: the Delfina chair designed by Enzo Mari for Driade and the mythical Abitacolo "kids' living unit" designed by Bruno Munari for Robots. The Rexite collection includes chairs, stools, tables and side-tables, shelving systems, trolleys, coat-stands, paperbaskets and desktop sets, all authentic contemporary classics.

**Delfina**, Enzo Mari, Compasso d'Oro, 1979

ADIMEMBER  
www.rexite.it  
info@rexite.it

LE VIE  
DEL  
COMPASSO  
D'ORO

Milan  
and around  
02.04  
12.09.2016



Location (click for map)

## MORONI GOMMA

Corso Giacomo Matteotti 14,  
Milano



Opening

02.04-12.09.2016  
Mon 15.00-19.00  
Tue-Sat 10.00-19.00  
Sun 10.30-19.00 (excluding  
July-August)



Info

+39 02 796220  
www.moronigomma.it  
info@moronigomma.it

**ADI** ADI ASSOCIAZIONE  
PER IL DISEGNO  
INDUSTRIALE  
DELEGAZIONE  
LOMBARDIA



# ROBERTO PAOLI

Roberto Paoli studia alla facoltà di architettura dell'Università degli Studi di Firenze dove si laurea nel 1994. Terminati gli studi prosegue il suo percorso dedicandosi prevalentemente alla progettazione di complementi d'arredo, lavorando per aziende quali Ligne Roset, Artemide, Fiamitalia, e Nemo Cassina. Roberto Paoli unisce la conoscenza tecnica alle prestazioni dei materiali. La funzione è nascosta all'interno del progetto. Estetica e funzionalità si collocano sullo stesso livello. Dal 2013 Seminato Mercadante è anche il nome che Roberto Paoli sceglie per la sua linea di oggetti autoprodotti. Roberto Paoli è creatore e curatore di mostre, iniziative ed eventi di cultura del design.

Roberto Paoli studied at the Faculty of Architecture at the University of Florence where he graduated in 1994. After graduation he continued his path devoting himself mainly to the design of furnishings, working for companies such as Ligne Roset, Artemide, Fiamitalia, and Nemo Cassina.

Roberto Paoli combines the technical knowledge to the performance of materials. The function is hidden inside the project. Aesthetics and functionality are placed on the same level. From 2013 Seminato Mercadante is also the name that Roberto Paoli chooses for his line of self-produced objects. Roberto Paoli is also creator and curator of exhibitions and design culture events.

**Tru**, for Nemo, selected for ADI Design Index, 2013

ADIMEMBER

www.robertopaoli.com  
saccani@robertopaoli.com

**LE VIE  
DEL  
COMPASSO  
D'ORO**

Milan  
and around  
02.04  
12.09.2016

**ADI** ADI ASSOCIAZIONE  
PER IL DISEGNO  
INDUSTRIALE  
DELEGAZIONE  
LOMBARDIA

 Location (click for map)

## ROBERTO PAOLI STUDIO

Via Saverio Mercadante 4,  
Milano

 Opening

02.05-12.09.2016  
Mon-Fri 09:00-13:00  
/ 14:00-19:00  
August closed  
Visit on appointment

 Info

+39 02 66805684  
www.robertopaoli.com  
saccani@robertopaoli.com



# ROVATTI DESIGN

 Location (click for map)

**ROVATTIDESIGN**

Via Correggio 55,  
Milano

 Opening

26.04–08.07.2016  
Mon-Fri 09.30–13.00  
/ 14.00–18.30  
Visit on appointment

 Info

+39 02 48012899  
www.rovattidesign.it  
rovatti@rovattidesign.it

Andrea Rovatti è titolare di un'agenzia che opera nel design della comunicazione, nella fotografia e nel product design. Nell'agenzia coordina un team di lavoro multidisciplinare che fornisce consulenza strategica e creativa, seguendone la realizzazione in Italia ed all'estero. Nel 2007 è stato presentato alla Design Library un libro sulla sua attività professionale. Per 12 anni professore incaricato alla facoltà di Design del Politecnico di Milano, dove tiene un laboratorio di Design della Comunicazione. Ha insegnato fotografia all'ITSOS Albe Steiner di Milano. Opera anche nel campo della fotografia autoriale e nella produzione artistica, con realizzazioni di tirature in serie limitata. Selezionato al XVI Compasso d'Oro e all'ADI Index del 2008. Premiato al Green Dot Award 2011. Menzione d'Onore al Premio Compasso d'Oro nel 2011 e 2014. Selezionato al Compasso d'Oro Internazionale 2015. Socio ADI (Associazione Design Industriale) nella quale è membro del Consiglio Direttivo Lombardia. Socio AIAP (Associazione Italiana per la Comunicazione Visiva) della quale è stato membro del Consiglio Direttivo Nazionale.

Agency that operates in communication design, photography and product design. In his agency Andrea Rovatti coordinates a team of multidisciplinary work that provides strategic advice and creative, following the implementation in Italy and abroad. In 2007 has been presented at the Design Library in Milan a book on his career. For 12 years contract professor for School of Design at Politecnico di Milano University. He taught photography for 5 years at ITSOS Milan. He also works in artistic production, with accomplishments in photographic limited editions, serigraphs. Awarded the Green Dot Award in 2011. Honorable Mention at the Compasso d'Oro Award in 2011 and 2014. Member of ADI (Industrial Design Association) which is a member of the Executive Council of Lombardy. Member of AIAP (Italian Association for Visual Communication), which has been a member of the National Executive Council.

**LE VIE  
DEL  
COMPASSO  
D'ORO**

Milan  
and around  
02.04  
12.09.2016

**ADI** ADI ASSOCIAZIONE  
PER IL DISEGNO  
INDUSTRIALE  
DELEGAZIONE  
LOMBARDIA



**Portraits of Milan,**  
Andrea Rovatti for  
SmartFood – IEO Istituto  
Europeo di Oncologia,  
Honorable Mention at  
the Compasso d'Oro  
International Award, 2015

ADIMEMBER  
www.rovattidesign.it  
rovatti@rovattidesign.it



# SALVATORI

DAL 1946

La Salvatori è un'azienda italiana leader nel campo della lavorazione e del trattamento della pietra che, da oltre settant'anni, affianca architetti, designer e costruttori attraverso una innovativa ricerca che l'ha resa famosa in ambito internazionale. Il brand è stato fondato nel secondo dopoguerra in un'area della Toscana – tra Pietrasanta e Forte dei Marmi – famosa sia per le sue splendide cave sia per i tradizionali processi di lavorazione della pietra che qui sono nati e sono stati, nel tempo, affinati e innovati. In questo prezioso territorio, racchiuso tra il mare Tirreno e le Alpi Apuane, la società Salvatori ha avviato e consolidato una pratica di lavorazione unica nel suo genere.

Salvatori has been working alongside architects, designers and builders for more than seventy years, pursuing innovative research that has made it internationally famous in the production of marble and stone materials. The brand was founded just after World War II in an area of Tuscany between Pietrasanta and Forte dei Marmi that is famed for both its splendid quarries and the traditional stone working techniques that originated there and which have been refined and improved over the centuries. The company then introduced and perfected a method of working stone that is unique in the field. What is unique about Salvatori is that it transforms ancient materials like marble and natural stone into contemporary building solutions.

**Lithoverde®**, R&D Salvatori,  
Honorable Mention at the Compasso d'Oro, 2014

ADIMEMBER  
www.salvatori.it  
info@salvatori.it

**LE VIE  
DEL  
COMPASSO  
D'ORO**

Milan  
and around  
02.04  
12.09.2016

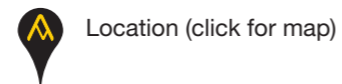

Location (click for map)

## SALVATORI SHOWROOM

Via Solferino 11, Milano



Opening

02.04–12.09.2016  
Mon-Fri 10.00–18.00  
Sat on appointment



Info

+39 02 80500372  
www.salvatori.it  
milano@salvatori.it

**ADI** ADI ASSOCIAZIONE  
PER IL DISEGNO  
INDUSTRIALE  
DELEGAZIONE  
LOMBARDIA





**San Lorenzo**

San Lorenzo nasce a Milano nel 1970 con l'obiettivo di rinnovare il linguaggio espressivo degli argenti secondo i principi del Design. Sin dalla fondazione si distingue per una innovativa ricerca progettuale nelle svariate tecniche di lavorazione dell'argento. Partendo da una tradizione antica, con la collaborazione di architetti-designer di fama internazionale, approda ad una produzione attenta alle esigenze contemporanee dimostrando l'eccellenza dell'argento oltre agli ambiti già noti fino agli utensili per cucinare. San Lorenzo è l'unico argentiere al mondo che produce oggetti d'uso in argento puro 999/000 fin dai primi anni novanta. Numerosi prodotti San Lorenzo fanno parte delle collezioni permanenti di Musei europei ed americani.

San Lorenzo was born in Milan in 1970 with the express purpose of renewing the expressive language of Silver, according to the Design principles. Since its foundation has distinguished itself for its innovative design projects applied to the widest possible range of silver-working techniques, drawing upon ancient tradition and collaborating with internationally famous designers and architects to produce a body of work deeply responsive to contemporary demands and demonstrating the silver excellence beyond its already known areas until the cooking utensils. Since the early nineties San Lorenzo is the only silversmith in the world to produce objects for practical use in pure silver (999/000). A wide range of San Lorenzo products is permanently part of collections in the most important European and American museums.

[www.sanlorenzsilver.it](http://www.sanlorenzsilver.it)  
[info@sanlorenzsilver.it](mailto:info@sanlorenzsilver.it)

**LE VIE  
DEL  
COMPASSO  
D'ORO**

Milan  
and around  
02.04  
12.09.2016

**ADI** ADI ASSOCIAZIONE  
PER IL DISEGNO  
INDUSTRIALE  
DELEGAZIONE  
LOMBARDIA

 Location (click for map)

## **SAN LORENZO SHOWROOM**

Via Paolo Cézanne 3, Milano

 Opening

02.04–12.09.2016  
Mon-Fri 9.30-18.30  
Visit on appointment  
August closed

 Info

+39 02 796438  
[www.sanlorenzsilver.it](http://www.sanlorenzsilver.it)  
[info@sanlorenzsilver.it](mailto:info@sanlorenzsilver.it)

**Borraccia whisky, Afra e Tobia  
Scarpa, Honorable Mention at  
the Compasso d'Oro, 1979**

**Servizio da tè, Afra e Tobia  
Scarpa, Honorable Mention at  
the Compasso d'Oro, 1989**



# SCHIFFINI

Schiffini, azienda leader nell'industria dell'arredamento cucina, nasce negli anni Venti per rifornire di arredo l'Arsenale della Marina a La Spezia. Nel 1950 l'azienda si orienta verso il settore dei mobili per cucina iniziando, prima industria in Italia, la produzione di cucine componibili. All'inizio degli anni Sessanta, Schiffini è tra le poche realtà che danno vita a quello che verrà ribattezzato "Italian Design". Inizia così la collaborazione con famosi architetti e designers, tra cui spicca la figura di Vico Magistretti, che darà un apporto fondamentale al volto e al rinnovamento del pensiero di Schiffini. Il connubio prende il via nel 1965 e conduce alla realizzazione di una serie di modelli di cucina tuttora estremamente contemporanei. Dal 2002 inizia poi la collaborazione con altri nomi illustri del panorama italiano ed estero. Nelle cucine Schiffini il design, l'uso dei materiali, la bellezza delle finiture e la cura del dettaglio si coniugano sapientemente con l'armonia di un luogo tutto da vivere, di uno spazio che è comunione, ritrovo degli affetti, memoria storica e umana.

Schiffini, leader of high-end kitchen furniture, was established in the 1920s to supply nautical fittings to the Italian Navy dockyard in La Spezia. In the 1950s Schiffini re-oriented itself toward the kitchen furniture industry and became the first Italian company to start the series production of modular kitchens. At the beginning of the 1960s Schiffini was among the few distinctive companies which were instrumental in the creation of "Italian Design". During this important phase, collaboration between Schiffini and prominent architects and designers was initiated. Particularly significant to Schiffini's history is the relationship with Vico Magistretti, which influenced and renovated significantly the company's image and thinking. Initiated in 1965, this collaboration led to numerous and fortunate intuitions that gave rise to kitchen models, still "classics" of modern-day production. In addition to Magistretti, in 2002 Schiffini started new collaborations with other noted architects and designers, renowned in Italy and abroad. Today as yesterday in the Schiffini kitchens, design, use of materials, refined finishes and attention to details are skillfully combined to offer a comfortable kitchen space with an evocative power, that encourages socialization and is ideally suited for everyday living.

[www.schiffini.com](http://www.schiffini.com)  
[info@schiffini.com](mailto:info@schiffini.com)

**LE VIE  
DEL  
COMPASSO  
D'ORO**

Milan  
and around  
02.04  
12.09.2016

**ADI** ADI ASSOCIAZIONE  
PER IL DISEGNO  
INDUSTRIALE  
DELEGAZIONE  
LOMBARDIA

**Space System**, Decoma Design, Honorable Mention at  
the Compasso d'Oro, 1998



 Location (click for map)

**SCHIFFINI SPACE MILANO**

Via Visconti di Modrone 12,  
Milano

 Opening

12.04–12.09.2016  
Tue-Sat 10.00-13.30  
/ 14.30-19.00

 Info

+39 02 76003211  
[www.schiffini.com](http://www.schiffini.com)  
[info@schiffini.com](mailto:info@schiffini.com)





SECONDA UNIVERSITÀ DEGLI STUDI DI NAPOLI  
DIPARTIMENTO DI ARCHITETTURA E DISEGNO INDUSTRIALE



Il Progetto di Ricerca Applicata LANDesign®, Dip. di Architettura e Disegno Industriale SUN, testimonial de "Le Università per EXPO 2015" e "Progetto Scuola Expo 2015", ha istituito la filiera virtuosa (Università + Scuola + Famiglie + Enti + Aziende) con i seguenti risultati: 307 Orti nelle scuole della Campania + 1380 studenti universitari + 47.500 allievi + 47.500 famiglie = 550 prototipi della collezione [LANDesign/ali-ment-azione]® realizzati da studenti di Design SUN e alunni delle scuole come co-progettisti. La collezione riformula il rapporto uomo e ambiente, cibo e salute, terra e design, contenuto e contenitore, ricerca e innovazione scientifica: ali = ingrediente creativo + mente = ingrediente scientifico + azione = ingrediente produttivo. Il Progetto è vincitore di 7 Premi Internazionali.

The Applied Research Project LANDesign®, Department of Architecture and Industrial Design SUN, testimonial of "The University for EXPO 2015" and "School Project EXPO 2015", has established the virtuous chain (University + School + Family + Institutes + Companies); with the following goals: 307 vegetable gardens in Campania schools + 1380 university students + 47.500 students + 47.500 families = 550 design prototypes on the collection [LANDesign/ali-ment-azione]® by students of Design SUN and school students as co-designers. Collection reformulates the relations man and environment, food and health, land and design, content and container, scientific research and scientific innovation: ali (wings) = creative ingredient + mente (mind) = scientific ingredient + azione (action) = productive ingredient. Project winner 7 International Awards.

LE VIE  
DEL  
COMPASSO  
D'ORO

Milan  
and around  
02.04  
12.09.2016

**ADI** ADI ASSOCIAZIONE  
PER IL DISEGNO  
INDUSTRIALE  
DELEGAZIONE  
LOMBARDIA

**LANDesign ali-ment-azione/  
Diaeta Mediterranea,**  
Sabina Martusciello, Maria  
Dolores Morelli, selected for  
the Compasso d'Oro  
International Award, 2015

ADIMEMBER  
www.architettura.unina2.it  
dip.architettura@unina2.it

Location (click for map)

14.04-17.04.2016  
**SALONE DEL MOBILE**  
Salone Satellite – Booth E04  
Quartiere Fiera Milano, Rho MI

20.04-12.09.2016  
**STUDIO GINO FINIZIO**  
DesignManagement  
V. Monte Napoleone 18, Milano

Opening

14.04-17.04.2016  
Thu-Sun 09.30-18.30

20.04-12.09.2016  
Wed 15.00-19.00

Info

www.ali-ment-azione.it  
www.architettura.unina2.it/ITA/  
ricerca/labland.asp  
dip.architettura@unina2.it





ADIMEMBER  
www.segis.it  
segis@segis.it

**LE VIE  
DEL  
COMPASSO  
D'ORO**

Milan  
and around  
02.04  
12.09.2016

**ADI** ADI ASSOCIAZIONE  
PER IL DISEGNO  
INDUSTRIALE  
DELEGAZIONE  
LOMBARDIA

**Uno**, Bartoli Design – Fauciglietti Engineering,  
Compasso d'Oro 2008

Azienda leader nella progettazione e produzione di sedute innovative di alta qualità per l'industria Contract. Segis interpreta il "design" attraverso le sue collezioni di sedute e complementi d'arredo pensati per lavorare, comunicare, vivere. Uno spirito internazionale quello di Segis che si esprime con prodotti che trovano la loro dimensione in ogni spazio e location, come dimostrano i progetti realizzati in tutto il mondo dall'Italia agli Stati Uniti per arrivare in Asia e nel Medio Oriente. È intorno al mondo della sedia che Segis ha costruito il suo personale approccio al design, costruendo negli anni una concezione del tutto innovativa del comfort, applicandola poi allo sviluppo di sedute modulari, poltrone e divani per piccoli e grandi spazi.

Segis is a worldwide leader in the design and production of innovative, quality seating products for the contract furniture industry. Segis interprets the "design" through its collection of chairs and furnishing accessories designed to work, communicate and live. The international spirit of Segis expresses itself with products that find their niche in each space and location, as demonstrated by projects all over the world from Italy to the United States and Asia to the Middle East. It's around the "World of Chairs" that Segis has built his personal approach to design, building in a totally innovative concept of comfort, then applying it to the development of modular seating, armchairs and sofas for small and large spaces.

 Location (click for map)

## MILANO DESIGN STORE

Via Felice Cavallotti 15,  
Milano

 Opening

12.04–12.09.2016  
Tue-Sat 10.00-19.00

 Info

+39 02 83976993  
www.milanodesignstore.it  
info@milanodesignstore.it



# SPD Scuola Politecnica di Design

Scuola Politecnica di Design è il primo centro di formazione e ricerca per il design e la comunicazione visiva in Italia. E' stata fondata nel 1954 contribuendo alle origini stesse e allo sviluppo di una via italiana al progetto. SPD ricevuto i seguenti riconoscimenti: la Medaglia d'Oro della Triennale di Milano, la Benemerenzza Civica del Comune di Milano, il Compasso d'Oro ADI. La scuola offre sei master di specializzazione post laurea nelle aree Industrial Design, Interior Design, Transportation Design, Visual Design, Web Design e Food Design. Propone inoltre formazione continua e training professionale, workshop e lecture sui temi del design contemporaneo. Dal 1980 il Centro Ricerche SPD sviluppa ricerca e consulenza per aziende e istituzioni di tutto il mondo per le quali il design e la comunicazione visiva è elemento strategico.

Scuola Politecnica di Design is the first research and education hub for visual communication and design in Italy. It was established in 1954, thus contributing to both lay solid foundations and boost the development of an Italian design project. SPD has been awarded with: the Triennale di Milano Gold Medal, the Civic Merit Award of the Municipality of Milan, the ADI Compasso d'Oro. The school offers six post-graduate specialization Master courses in Industrial Design, Interior Design, Transportation Design, Visual Design, Web Design and Food Design. Moreover, it offers educational programmes and professional training, workshops and lectures focused on contemporary design. Since 1980 SPD Research Centre has developed a consultancy and research activity for companies and institutions from every corner of the world, for which visual communication is a key factor.

ADIMEMBER

[www.scuoladesign.com](http://www.scuoladesign.com)  
[info@scuoladesign.com](mailto:info@scuoladesign.com)

**LE VIE  
DEL  
COMPASSO  
D'ORO**

Milan  
and around  
02.04  
12.09.2016

**ADI** ADI ASSOCIAZIONE  
PER IL DISEGNO  
INDUSTRIALE  
DELEGAZIONE  
LOMBARDIA

Compasso d'Oro alla carriera, 1994



 Location (click for map)

**SPD – SCUOLA  
POLITECNICA DI DESIGN**

Via Carlo Bo 7, Milano

 Opening

02.04–12.09.2016  
Mon-Fri 09.30-13.00  
/ 14.00-18.30  
Visit on appointment

 Info

+39 02 21597590  
[www.scuoladesign.com](http://www.scuoladesign.com)  
[info@scuoladesign.com](mailto:info@scuoladesign.com)



# STILNOVO

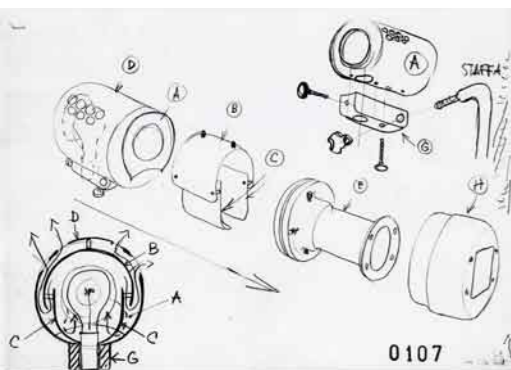
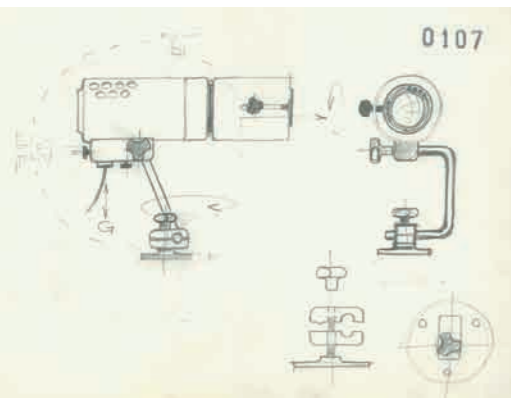

La nuova avventura Stilnovo riparte grazie ad un team di imprenditori italiani fortemente motivati a rilanciare questo storico e autentico marchio Made in Italy. Fondata a Milano da Bruno Gatta, nel 1946, per decenni Stilnovo è l'entità più significativa nel panorama del design dell'apparecchio luce. Laboratorio, fucina di idee, sin dagli anni della ricostruzione e del primo boom economico, Stilnovo suscita l'interesse della storica testata "Domus", assurgendo a punto di riferimento imprescindibile per i nomi prestigiosi del design italiano, da Achille e Pier Giacomo Castiglioni, a Joe Colombo, Danilo e Corrado Aroldi, Roberto Beretta, Antonio Macchi Cassia, lo studio De Pas D'Urbino Lomazzi, Ettore Sottsass, Cini Boeri, Gae Aulenti, che disegnano per la piccola entità milanese pezzi memorabili. La riedizione di pezzi iconici importanti e il coinvolgimento di nuove leve del design italiano e internazionale nello sviluppo di oggetti inediti, sono solo alcuni dei progetti nell'agenda Stilnovo, capaci di portare nuovi stimoli e una vivace collaborazione tra artigiani e progettisti, garantendo ancora una volta un prodotto 100% Made in Italy.

The new Stilnovo adventure gets its start from a team of Italian businessmen who are strongly motivated in relaunching this historical and authentic Made in Italy brand name. Founded in Milan by Bruno Gatta, in 1946, Stilnovo was for years the most important reality in the world of lighting equipment design. It was a laboratory and a hotbed of ideas during the post-war reconstruction and the following economic boom. Stilnovo triggered interest from the historical publication "Domus", to become an essential point of reference for prestigious names in Italian design, such as Achille and Pier Giacomo Castiglioni, Joe Colombo, Danilo and Corrado Aroldi, Roberto Beretta, Antonio Macchi Cassia, De Pas D'Urbino Lomazzi Studio, Ettore Sottsass, Cini Boeri and Gae Aulenti who designed memorable pieces for this small Milanese company. The recreation of important iconic pieces and the use of new stimuli of Italian and international design in order to create completely new pieces represent just some of the plans for Stilnovo, which in themselves will bring new stimuli and lively collaboration among craftsmen and planners in order to guarantee as always 100% Made in Italy products.

**LE VIE  
DEL  
COMPASSO  
D'ORO**

Milan  
and around  
02.04  
12.09.2016

**ADI** ADI ASSOCIAZIONE  
PER IL DISEGNO  
INDUSTRIALE  
DELEGAZIONE  
LOMBARDIA

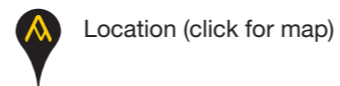

**10 CORSO COMO**

Corso Como 10,  
Milano

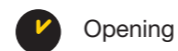

02.04-12.09.2016  
Mon-Sun 10.30-19.30  
Wed-Thu 10.30-21.00

Design week 12-18.04.2016  
10.30-21.00



+39 02 29002674  
[www.10corsocomo.com](http://www.10corsocomo.com)  
[shop@10corsocomo.com](mailto:shop@10corsocomo.com)

**Bazooka**, Joe Colombo,  
Honorable Mention at  
the Compasso d'Oro, 1970

photo: Ignazia Favata-Studio Joe Colombo





 Location (click for map)

## TECHNOGYM SHOWROOM

Via Durini 1, Milano

 Opening

12.04-17.04.2016  
Mon-Fri 09.30-13.00  
/ 14.30-19.30  
Sat 10.30-13.00  
/ 14.00-19.30

 Info

+39 02 76280543  
www.technogym.com  
durini@technogym.com

ADIMEMBER  
www.technogym.com  
informazioni@technogym.com

**LE VIE  
DEL  
COMPASSO  
D'ORO**

Milan  
and around  
02.04  
12.09.2016

**ADI** ADI ASSOCIAZIONE  
PER IL DISEGNO  
INDUSTRIALE  
DELEGAZIONE  
LOMBARDIA



Promuoviamo benessere in tutto ciò che facciamo, dalla progettazione del prodotto e l'innovazione medico-scientifica a progetti sociali e rispetto dell'ambiente.

We promote wellness in everything we do, from product design and medical-scientific innovation to social projects and helping the environment.

**Arke**, Technogym Design Centre,  
Honorable Mention at the Compasso d'Oro, 2014





Dalla sua fondazione nel 1953 Tecno si è sempre occupata di spazi di lavoro progettando e producendo arredi innovativi con attenzione al design, alla cura artigianale dei dettagli e alla qualità. È una delle protagoniste della nascita e dello sviluppo del design italiano e i suoi prodotti sono oggi archetipi presenti nei principali musei di arte contemporanea del mondo.

La sua vocazione di azienda di progetto le ha permesso e le permette di essere protagonista nei grandi lavori di arredo a livello internazionale collaborando con i principali studi di architettura. Ha saputo occuparsi di concetti di arredo e soluzioni tecniche che hanno posto Tecno come interlocutore privilegiato nei lavori più prestigiosi a livello internazionale.

Since its foundation in 1953, Tecno has dedicated its activity to re-define the concept of workspaces creating interior architectures, designing and producing innovative furniture focusing on design quality, materials and craftsmanship. Tecno is one of the main protagonists in the birth and expansion of Italian design; its iconic products are present in the main contemporary art museum in the world. Being a "project company" allows Tecno to work on large interior jobs internationally collaborating with the most important architectural firms. Its knowledge on furniture and technical solutions makes Tecno a privileged partner in the most prestigious international jobs sites.

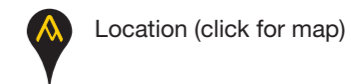

## TECNO SHOWROOM

Ex Caselli Daziari di Porta  
Garibaldi Piazza XXV Aprile 11,  
Milano

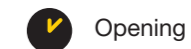

02.04–12.09.2016  
Mon-Fri 09.00-13.00  
/ 14.00-18.00



+39 031 75381  
www.tecnospa.com  
info@tecnospa.com

**Graphis**, Osvaldo Borsani,  
Eugenio Gerli,  
Honorable Mention at  
the Compasso d'Oro, 1970

**Alitalia passengers'**  
**agencies brand identity all**  
**around the world**,  
Angelo Cortesi, Gianfranco  
Facchetti, Umberto Orsoni,  
Marco Fantoni, Patrizia  
Pataccini, production Tecno,  
Compasso d'Oro, 1984

**Qualis**, Emilio Ambasz,  
Compasso d'Oro, 1991



**LE VIE  
DEL  
COMPASSO  
D'ORO**

Milan  
and around  
02.04  
12.09.2016

**ADI** ADI ASSOCIAZIONE  
PER IL DISEGNO  
INDUSTRIALE  
DELEGAZIONE  
LOMBARDIA

**Nomos**, Foster and Partners,  
Compasso d'Oro, 1987 (fig.)

**Compasso d'Oro  
alla carriera, 1989**

ADIMEMBER

www.tecnospa.com  
info@tecnospa.com



Think:Water azienda italiana dedicata alla produzione di sistemi di trattamento e filtrazione. Porta avanti da più di 20 continue ricerche e sperimentazioni. Le certificazioni (ISO 9001:2008, ISO 14001:2004) e la partnership con il Tifq confermano un'attenta pianificazione della progettazione e dello sviluppo del prodotto, un accurato controllo dei processi di approvvigionamento e di fornitura di prodotti, un monitoraggio continuo dei processi di produzione che devono rispettare la conformità e la tutela ambientale. Inoltre sono previsti test di laboratorio condotti per mesi che confermano la conformità al DM 25. Dopo diversi anni di ricerca, Think:Water ha ideato, progettato e prodotto sistemi rivoluzionari per bere l'acqua di casa come Zero disegnato da Odoardo Fioravanti.

Think:Water, is an Italian company dedicated to the production of water treatment and filtration systems. The company has pursued continuous research and experimentation. Achieved Certifications (ISO 9001:2008 and ISO 14001:2004) and the partnership with TIFQ confirm careful planning of design and product development, a continuous and accurate monitoring of processes and supply of products, ensuring that all production processes meet compliance and environmental protection. Great care is given to the products quality including certified laboratory tests conducted for months. After several years of study, research and development, Think:Water has developed, designed and produced revolutionary systems for drinking home water as Zero designed by Odoardo Fioravanti.

[www.profinefilter.com](http://www.profinefilter.com)  
[www.thinkwater.com](http://www.thinkwater.com)  
[info@thinkwater.com](mailto:info@thinkwater.com)

**LE VIE  
DEL  
COMPASSO  
D'ORO**

Milan  
and around  
02.04  
12.09.2016

**ADI** ADI ASSOCIAZIONE  
PER IL DISEGNO  
INDUSTRIALE  
DELEGAZIONE  
LOMBARDIA

**Zero**, Odoardo Fioravanti, Honorable Mention  
at the Compasso d'Oro International Award, 2015

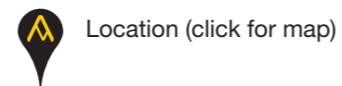

## SEDI ADI

12.04-17.04.2016  
Via Bramante 42, Milano

13.04-12.09.2016  
Via Bramante 29, Milano

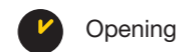

12.04-17.04.2016  
Tue-Sun 14.00-22.00

18.04-12.09.2016  
Mon-Fri 09.00-13.00  
/ 14.00-18.00



+39 049 9403792  
[www.profinefilter.com](http://www.profinefilter.com)  
[www.thinkwater.com](http://www.thinkwater.com)  
[info@thinkwater.com](mailto:info@thinkwater.com)



# unibz

La Facoltà di Design e Arti - Libera Università di Bolzano è caratterizzata da un modello didattico per progetti, praticato in modo interdisciplinare fra il product design e la comunicazione visiva. Gli studenti studiano nelle tre lingue ufficiali della Libera Università di Bolzano: italiano, tedesco e inglese.

The Faculty of Design and Art - Libera Università di Bolzano has a project-based didactic approach, which applies in a multi-disciplinary way by linking product design to visual communication. Our students, study in the three official languages of the Free University of Bozen/ Bolzano: Italian, German and English.

**LE VIE  
DEL  
COMPASSO  
D'ORO**

Milan  
and around  
02.04  
12.09.2016

**ADI** ADI ASSOCIAZIONE  
PER IL DISEGNO  
INDUSTRIALE  
DELEGAZIONE  
LOMBARDIA

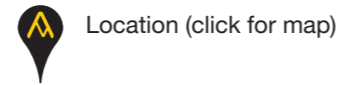

Location (click for map)

**MUBA**

Rotonda di Via Besana,  
Via Enrico Besana 12, Milano



Opening

12.04–17.04.2016  
Tue-Fri 17.00-18.30  
Sat, Sun, Holidays 10.00-17.30  
Visit on appointment



Info

+39 02 43980402  
+39 02 4981980  
www.muba.it  
info@muba.it

ADIMEMBER  
www.unibz.it  
design-art@unibz.it

**Stampatelle – messaggi buoni da mangiare,**  
UNIBZ – Mariagiovanna Di Iorio, Kuno Prey, Honorable Mention  
at the Compasso d'Oro International Award, 2015



# UniFor

UniFor. Ambienti di lavoro. Sistemi per lo spazio ufficio contemporaneo.

UniFor. Work environments. System for presentday office spaces.



 Location (click for map)

## UNIFOR SHOWROOM

C.so Matteotti 14, Milano

 Opening

12.04-12.09.2016  
Mon-Fri 10.00-12.30  
/ 14.30-19.00

 Info

+39 02 76009024  
www.unifor.it  
uniformilano@unifor.it

ADIMEMBER  
www.unifor.it  
unifor@unifor.it

LE VIE  
DEL  
COMPASSO  
D'ORO

Milan  
and around  
02.04  
12.09.2016

**ADI** ADI ASSOCIAZIONE  
PER IL DISEGNO  
INDUSTRIALE  
DELEGAZIONE  
LOMBARDIA

Naòs System, Pierluigi Cerri, Alessandro Colombo,  
Studio Cerri&Associati, Compasso d'Oro, 2004

Compasso d'Oro alla carriera, 2011



# Valextra

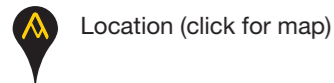

Location (click for map)

## VALEXTRA FLAGSHIP STORE

Via Manzoni 3, Milano



Opening

02.04–12.09.2016

Mon-Sun 10.00-19.00



Info

+39 02 99786060

[www.valextra.com](http://www.valextra.com)

[info@valextra.it](mailto:info@valextra.it)



Valextra viene fondata da Giovanni Fontana nel 1937, a Milano. Specializzata nella produzione di prodotti in pelle disegnati per il comfort di clienti sofisticati e cosmopoliti, Valextra, durante la sua lunga storia, diventa una maison di fama internazionale ed il suo nome sinonimo di uno stile che sfida le tendenze, di un design sempre innovativo e attento alla funzione d'uso, di tecnica artigianale di altissima qualità.

Valextra founded in 1937 by Giovanni Fontana in Milano, Italy. Inspired by the aesthetics of contemporary design and minimalist architecture, Valextra products combine tradition and innovation, superb quality and functionality. It's creations stand as a symbol of absolute luxury, actual and discreet, where the element of recognition is no longer the logo but the perfect execution expressed in pure forms, graphic cuts and attention to detail.

**LE VIE  
DEL  
COMPASSO  
D'ORO**

Milan  
and around  
02.04  
12.09.2016

**ADI** ADI ASSOCIAZIONE  
PER IL DISEGNO  
INDUSTRIALE  
DELEGAZIONE  
LOMBARDIA

**Cartella Compasso d'Oro**, Giovanni Fontana,  
Compasso d'Oro, 1954



[www.valextra.com](http://www.valextra.com)  
[info@valextra.it](mailto:info@valextra.it)





 Location (click for map)

## MOLINO 48

Via Molino delle Armi 48, Milano

 Opening

20.04–12.09.2016

Mon 15.30-19.00

Tue-Sat 10.00-13.00 / 14.30-19.00

 Info

+39 02 58106262

[www.armadicucine.it](http://www.armadicucine.it)

[molino48@armadicucine.it](mailto:molino48@armadicucine.it)

[www.viceversa.it](http://www.viceversa.it)  
[info@viceversa.it](mailto:info@viceversa.it)

**LE VIE  
DEL  
COMPASSO  
D'ORO**

Milan  
and around  
02.04  
12.09.2016

**ADI** ADI ASSOCIAZIONE  
PER IL DISEGNO  
INDUSTRIALE  
DELEGAZIONE  
LOMBARDIA



**Shy**, Paolo Metaldi,  
Compasso d'Oro International Award, 2015





Marchio leader nella produzione e commercializzazione di prodotti che trattano l'aria, agendo nei settori specifici della ventilazione, climatizzazione, riscaldamento, aspirazione e depurazione degli ambienti domestici, commerciali ed industriali. Dal 1954 è sinonimo di qualità ed eccellenza nel campo della tecnologia certificata e del design, che rappresentano i tratti caratterizzanti della sua produzione industriale.

Vortice has achieved European market leadership by dedicating their efforts to the production of products for ventilation, climate control, heating, extraction, purification and treatment of air, for domestic, commercial and industrial applications. Since 1954 Vortice has been synonymous with quality and excellence and continues to make significant improvements by investing in continuous research to improve the efficiency and quality of its products.

**Compasso d'Oro  
alla carriera,  
1987**

[www.vortice.com](http://www.vortice.com)  
[info@vortice-italy.com](mailto:info@vortice-italy.com)

**LE VIE  
DEL  
COMPASSO  
D'ORO**

Milan  
and around  
02.04  
12.09.2016

**ADI** ADI ASSOCIAZIONE  
PER IL DISEGNO  
INDUSTRIALE  
DELEGAZIONE  
LOMBARDIA

**Vort Quadro**, Trabucco e associati, selected for  
the ADI Design Index 2006

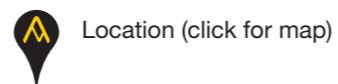

Location (click for map)

### VORTICE ELETTROSOCIALI

Strada Cerca 2  
Fraz. Zoate-Tribiano MI

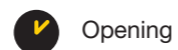

Opening

02.04–12.09.2016  
Mon-Fri 08.00–12.30  
/ 13.30–17.00  
Visit on appointment



Info

[www.vortice.com](http://www.vortice.com)  
[info@vortice-italy.com](mailto:info@vortice-italy.com)



# ZUCCHETTI. KOS



Zucchetti. Kos presentano un nuovo mondo bagno. Completo, innovativo e inedito. Una nuova iconografia che racconta seducenti meltings culturali, esperienze di gusto, poetiche suggestioni di mondi metropolitani. Un bagno trasversale ai gusti e alle latitudini, tailor-made. Da tempo in prima linea nella ricerca tecnologica e formale, il Gruppo Zucchetti. Kos si avvale delle firme più prestigiose del panorama internazionale per esprimere la propria qualità come missione: Lifestyle, Innovazione, Benessere – Worldwide. Con le proprie collezioni, il Gruppo è da sempre importante interprete della contemporaneità: suggerisce innovative ed inedite soluzioni progettuali e spaziali, invita il proprio utente a sperimentare. Il mondo bagno come esperienza, non più come rituale.

Zucchetti. Kos present a new bathroom world: complete, innovative, unprecedented. A new iconography that suggests alluring cultural melting pots, sensitivity to different tastes, poetic metropolitan influences. A tailor-made bathroom that reaches right across all tastes and latitudes. Long at the front line in research into technology and design, the Zucchetti. Kos Group uses the most prestigious names on the international scene to pursue its vocation for quality through Lifestyle, Innovation Wellbeing – Worldwide. Through its collections, the Group has in fact always stood as a leading interpreter of modernity, giving life to new design icons for bathrooms, suggesting innovative design and space solutions. The bathroom world as an experience, no longer just a ritual.

**Lab 03**, Ludovica+Roberto Palomba,  
Compasso d'Oro, 2011

**LE VIE  
DEL  
COMPASSO  
D'ORO**

Milan  
and around  
02.04  
12.09.2016

**ADI** ADI ASSOCIAZIONE  
PER IL DISEGNO  
INDUSTRIALE  
DELEGAZIONE  
LOMBARDIA

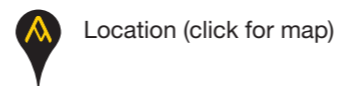

## ZUCCHETTI - KOS SHOWROOM

Via G. Tiraboschi 6, Milano

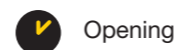

02.04–12.09.2016  
Tue-Sat 09.30-13.00  
/ 14.30-19.00



+39 02 39562992  
[www.zucchettikos.it](http://www.zucchettikos.it)  
[marketing@zucchettidesign.it](mailto:marketing@zucchettidesign.it)



**Spin**, Raul Barbieri,  
Honorable Mention at  
the Compasso d'Oro 2001

**Faraway**, Ludovica+Roberto  
Palomba, Honorable Mention  
at the Compasso d'Oro 2011

**Morphing**, Ludovica+Roberto  
Palomba, Honorable Mention  
at the Compasso d'Oro 2015

ADIMEMBER

[www.zucchettikos.it](http://www.zucchettikos.it)  
[marketing@zucchettidesign.it](mailto:marketing@zucchettidesign.it)



**ADI** ADI ASSOCIAZIONE  
PER IL DISEGNO  
INDUSTRIALE  
DELEGAZIONE  
LOMBARDIA